



M352016
16.09.2019

P2001

I Pistola termica

ISTRUZIONI DI SICUREZZA E D'USO

Istruzioni originali

GB Heat gun

SAFETY AND OPERATING INSTRUCTIONS

Translation of the original instructions

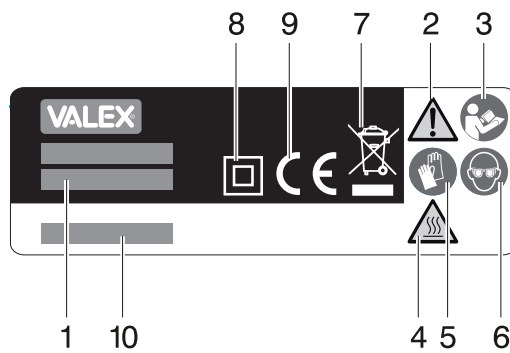

ATTENZIONE! Prima di usare il prodotto, leggete e comprendete le istruzioni di sicurezza e le istruzioni d'uso fornite
WARNING! Before using the tool, read and understand the supplied safety instructions and operating instructions

A**B**

DICHIARAZIONE DI CONFORMITA'

La ditta indicata in etichetta dichiara sotto la propria responsabilità che il prodotto ivi citato è conforme ai requisiti essenziali di sicurezza e salute contenuti nelle seguenti direttive europee:
2006/42/CE, 2014/30/CE, 2011/65/CE

DECLARATION OF CONFORMITY

The firm indicated on the label declares, under its own responsibility, that the product cited there complies with the essential health and safety requirements contained in the following European directives:
2006/42/EC, 2014/30/EC, 2011/65/EC

Persona autorizzata a costituire il fascicolo tecnico presso:
The person authorized to compile the technical file is in:

Valex SpA
Via Lago Maggiore, 24 - 36015 Schio (VI) - Italy

Schio, 09.2019

Un procuratore - Attorney

SMIDERLE STEFANO

Handwritten signature of Stefano Smiderle in black ink, consisting of a stylized first name and a last name.

ITALIANO

⚠ ATTENZIONE ! Prima di usare questo utensile elettrico, leggete ed applicate attentamente le norme di sicurezza e le istruzioni di seguito riportate. Prima di iniziare il lavoro assicurateVi, in caso di emergenza, di saper arrestare l'utensile. L'uso improprio della pistola termica può provocare gravi ustioni o incendi.

⚠ ATTENZIONE! Durante l'uso l'ugello della pistola raggiunge temperature elevate, non toccate queste parti. Riponete l'utensile solo dopo il suo completo raffreddamento. Non ponete l'utensile a raffreddare su superfici infiammabili o in presenza di sostanze infiammabili o esplosive.

Conservare con cura ed a portata di mano queste istruzioni in modo da poterle consultare in caso di necessità.

⚠ ATTENZIONE! La pistola termica è idonea per sverniciare superfici da pitture oleose, vernici e carta da parati. L'utensile può inoltre essere utilizzato per scongelare tubi metallici, asciugare pittura umida, formare o restringere plastica, sciogliere colla o cera. Ogni altro impiego diverso da quello indicato in queste istruzioni, può recare danno all'utensile e costituire serio pericolo per l'utilizzatore. È vietato l'utilizzo su persone, animali, recipienti in pressione, cavi elettrici, materiali infiammabili/esplosivi.

⚠ ATTENZIONE! ESCLUSIVAMENTE PER USO HOBBISTICO.

DESCRIZIONE PISTOLA TERMICA (FIG. A)

- 1 Impugnatura
- 2 Interruttore
- 3 Ugello
- 4 Feritoie di aspirazione aria
- 5 Spina e cavo di alimentazione
- 6 Posizione di appoggio

DESCRIZIONE MARCATURE E SIMBOLI (FIG.B)

- 1 Dati tecnici.
- 2 ATTENZIONE!
- 3 Leggete con attenzione il manuale di istruzioni.
- 4 ATTENZIONE! Superfici calde, pericolo di ustioni.
- 5 Indossare guanti a protezione delle mani.
- 6 Indossare occhiali di protezione.
- 7 I rifiuti elettrici ed elettronici possono contenere sostanze pericolose per l'ambiente e per la salute umana; non devono pertanto essere smaltiti con quelli domestici ma mediante una raccolta separata negli appositi centri di raccolta o riconsegnati al venditore nel caso di acquisto di una apparecchiatura nuova analoga. Lo smaltimento abusivo dei rifiuti comporta l'applicazione di sanzioni amministrative.
- 8 Doppio isolamento.
- 9 Marcatura di conformità.
- 10 Numero di lotto.

DATI TECNICI

Tensione e frequenza nominale	230V~50Hz
Potenza nominale assorbita min. (350°C)	1000 W
Potenza nominale assorbita max. (600°C)	2000 W
Classe isolamento macchina	□ II

NORME DI SICUREZZA GENERALI

- 1) È vietato l'uso della macchina ai bambini ed alle persone inesperte.
- 2) Controllate sempre l'efficienza e l'integrità dell'utensile, può causare pericolo per chi lo usa.
- 3) Allontanate dal vostro posto di lavoro cose, persone ed animali e non lasciate che queste si avvicinino mentre state lavorando.
- 4) Non avviate l'utensile in luoghi chiusi o poco ventilati ed in presenza di liquidi, polveri, gas ed altri elementi infiammabili e/o esplosivi.
- 5) Utilizzate sempre una temperatura adeguata all'impiego che dovete farne, evitate così pericoli di incendio
- 6) Non togliate mai nessun componente dell'utensile e non modificalo in alcun modo.

- 7) Nella zona di lavoro dell'utensile, l'operatore è responsabile verso terzi.
 - 8) Raccogliete i capelli lunghi e indumenti perché potrebbero intrappolarsi o bruciarsi venendo a contatto con l'utensile.
 - 9) Durante il lavoro indossate sempre occhiali e guanti protettivi adeguati.
 - 10) Non dirigete mai il flusso d'aria verso persone o animali.
 - 11) Non usate l'utensile come asciugacapelli.
 - 12) Non toccate l'ugello metallico durante e dopo il funzionamento.
 - 13) Se concentrate il getto d'aria calda in un punto, la superficie che state trattando potrebbe incendiarsi; rimuovete sempre la vernice che si accumula sul raschietto.
 - 14) Mantenete sempre una posizione sicura ed un buon equilibrio durante il lavoro.
 - 15) Per fermare l'utensile, agite sempre e solo sull'interruttore.
 - 16) Spegnete l'interruttore e togliete sempre la presa di corrente quando: -non usate l'utensile, -lo lasciate incustodito, -lo controllate perché non funziona, -lo pulite.
 - 17) Quando non lo usate, riponete l'utensile in un luogo asciutto e lontano dalla portata dei bambini.
 - 18) Non tentate di riparare l'utensile; nel caso si verificassero rotture o usure eccessive di parti di esso fatelo controllare dal personale qualificato dei centri di assistenza autorizzati ed usate solo parti di ricambio originali.
 - 19) Utilizzate l'utensile solo nei modi descritti in queste istruzioni.
 - 20) Questo apparecchio non può essere utilizzato da minorenni o da persone con ridotte capacità fisiche sensoriali o mentali o con mancanza di esperienza e conoscenza.
- 5) Mettete sempre la pistola a raffreddare su un supporto non infiammabile prima di riporla dopo l'uso.
 - 6) Non lasciate mai la pistola accesa incustodita.

NORME DI SICUREZZA ELETTRICHE

- 1) La tensione di alimentazione deve corrispondere a quella dichiarata sulla targhetta dati tecnici. Non utilizzate altro tipo di alimentazione.
- 2) È consigliato l'uso di un apparecchio salvavita sulla linea di alimentazione elettrica. Consultate il vostro elettricista di fiducia.
- 3) Non usate l'utensile in ambienti umidi, bagnati o sotto la pioggia.
- 4) Il cavo di alimentazione deve essere controllato periodicamente e prima di ogni uso per vedere se presenta segni di danneggiamento, o di invecchiamento. Se non risultasse in buone condizioni non usate l'utensile ma fatelo riparare presso un centro di assistenza autorizzato.
- 5) Se usate un cavo di prolunga, tenetelo lontano dalla zona di lavoro, da superfici umide, bagnate, oliate, con bordi taglienti, da fonti di calore e da combustibili.
- 6) Se usate un avvolgicavo per il cavo di prolunga, srotolate completamente il cavo altrimenti potrebbe surriscaldarsi e prendere fuoco.
- 7) L'eventuale prolunga deve avere una sezione di almeno 2x1,5 mm².
- 8) Non usate il cavo di alimentazione per sollevare o trascinare l'utensile o per disinserire la spina.

NORME DI SICUREZZA AGGIUNTIVE

- 1) Prestare attenzione quando si utilizza l'apparecchio in luoghi in cui vi sono materiali combustibili.
- 2) Non utilizzare l'apparecchio in presenza di atmosfera esplosiva
- 3) L'uso improprio della pistola termica può causare incendi. Non applicate per lungo tempo la pistola sullo stesso punto, per non creare zone surriscaldate.
- 4) Attenzione: il calore può essere trasmesso a materiali combustibili che non sono visibili dall'operatore durante l'uso.

AVVIAMENTO E USO

Interruttore:

- pos. 0 = spento
- pos. 1 = acceso a temperatura minima
- pos. 2 = acceso a temperatura massima

- 1) Collegate la pistola alla rete elettrica.
- 2) Premete l'interruttore sulla pos.1 (temperatura minima) e lasciate che la pistola funzioni per circa un minuto.
- 3) Portate l'ugello a circa 2 centimetri dalla superficie da trattare e, se necessario, premete l'interruttore nella posizione 2 (temperatura massima).

4)Asportate la vernice scaldata con l'ausilio di un raschietto.

5)Pulite regolarmente il raschietto per evitare che la vernice accumulata si incendi.

La pistola termica dovrebbe essere mantenuta inclinata (~45°)rispetto alla superficie su cui state lavorando per evitare che l'aria calda in uscita venga aspirata dalla pistola stessa. L'aria calda aspirata potrebbe provocare danni all'apparecchio.

La distanza tra l'ugello della pistola e l'oggetto da trattare non deve mai essere inferiore a 5cm. Prima di spegnere la pistola termica farla funzionare per almeno 10 secondi con interruttore (Fig.A pos.2) in posizione "1" e con il flusso d'aria alla massima velocità in modo da consentire ai componenti interni di raffreddarsi.

Questa precauzione aumenterà la vita dell'apparecchio.

Per raffreddare la pistola termica o avere le mani libere, posizionatela verticalmente su una superficie piana (Fig.A pos.6).

SPEGNIMENTO

Premete l'interruttore nella pos.0 e lasciate raffreddare l'utensile fino a temperatura ambiente prima di riporlo.

MANUTENZIONE

⚠ ATTENZIONE ! Prima di ogni controllo o manutenzione, togliete sempre la spina dalla presa di corrente e lasciate raffreddare completamente l'utensile.

- Pulite regolarmente ed abbiate cura del Vostro utensile, Vi garantirete una perfetta efficienza ed una lunga durata dello stesso.
- Effettuate le operazioni di pulizia esclusivamente con un panno morbido.
- Non spruzzate o bagnate d'acqua l'utensile.
- Non usate detergenti o solventi vari, potreste rovinare irrimediabilmente l'utensile. Le parti in plastica sono facilmente aggredibili da agenti chimici.
- Eliminate dall'utensile eventuali residui da lavorazione.

RICERCA GUASTI

Controllate che la spina sia correttamente inserita nella presa di corrente e che vi sia tensione nell'impianto; premete l'interruttore nelle posizioni 1 e 2. Dopo queste operazioni il mancato avviamento è imputabile alla macchina, fatela controllare da un centro di assistenza autorizzato.

IMMAGAZZINAMENTO

Per l'immagazzinamento della macchina, seguite questi consigli:

- 1) Assicuratevi che l'ugello si sia raffreddato completamente (a temperatura ambiente).
- 2) Effettuate una accurata pulizia di tutta la macchina e sue parti accessorie (vedi paragrafo MANUTENZIONE).
- 3) Immagazzinatela: lontana dalla portata dei bambini; in posizione stabile e sicura; in luogo asciutto e temperato; evitate temperature troppo alte o troppo basse.
- 4) Proteggetela dalla luce solare diretta.
- 5) Non chiudetela in sacchi di nylon, potrebbe formarsi dell'umidità.
- 6) Riponetela nella macchina nell'apposito contenitore dopo l'uso.

SMALTIMENTO

Per la salvaguardia ambientale procedete secondo le leggi vigenti del Paese in cui vi trovate. Rivolgetevi alle autorità competenti per maggiori notizie in merito.

Quando la macchina non è più utilizzabile né riparabile, consegnatela con l'imballo ad un punto di raccolta per il riciclaggio. Estrae le batterie (se presenti) e smaltitele in modo separato.



I rifiuti elettrici ed elettronici possono contenere sostanze pericolose per l'ambiente e per la salute umana; non devono pertanto essere smaltiti con quelli domestici ma mediante una raccolta separata negli appositi centri di raccolta o riconsegnati al venditore nel caso di acquisto di una apparecchiatura nuova analoga. Lo smaltimento abusivo dei rifiuti comporta l'applicazione di sanzioni amministrative.

GARANZIA

Il prodotto è tutelato a norma di legge contro non conformità rispetto alle caratteristiche dichiarate purché sia stato utilizzato esclusivamente nel modo descritto dalle istruzioni, non sia stato manomesso in alcun modo, sia stato conservato correttamente, sia stato riparato da tecnici autorizzati e, ove previsto, siano stati utilizzati solo ricambi originali.

In caso di utilizzo industriale o professionale oppure in caso di impiego simile la garanzia ha validità di 12 mesi.

Per emettere una richiesta di intervento in garanzia è necessario presentare la prova di acquisto al rivenditore o ad centro assistenza autorizzato.

ENGLISH

⚠ IMPORTANT! Before using this electrical tool, carefully read and observe the safety standards and operational instructions provided hereafter. Make sure that you know how to stop the tool in case of emergency before starting the job. Incorrect use of the heat gun can cause severe burns or fires.

⚠ IMPORTANT! During use, the nozzle of the gun reaches high temperatures. Do not touch these parts. Only put the tool back once it has cooled down completely. Do not leave the tool to cool on flammable surfaces or near flammable or explosive substances.

Carefully keep this instruction handbook in a safe and handy place so that you can consult it when needed.

⚠ IMPORTANT! The heat gun is suitable for stripping surfaces covered in oil paint, paint and wallpaper. The tool can also be used to defrost metal pipes, to dry wet paint, to mould or shrink plastic and to melt glue or wax. Any other use than those specified herein can cause damage to the tool and constitute serious danger to the user. It must not be used on people, animals, pressurised containers, electric cables or flammable/explosive materials.

⚠ IMPORTANT! FOR D.I.Y. USE ONLY

DESCRIPTION OF HEAT GUN (FIG. A)

- 1 Handle
- 2 Switch
- 3 Nozzle
- 4 Air ventilation slots
- 5 Power supply plug and cable
- 6 Support position

DESCRIPTION OF MARKS AND SYMBOLS (FIG. B)

- 1 Technical data.
- 2 IMPORTANT!
- 3 Read the instruction manual carefully.
- 4 IMPORTANT! Hot surfaces, risk of burns.
- 5 Wear protective gloves.
- 6 Wear protective goggles.
- 7 Electric and electronic waste may contain substances that are dangerous for the

environment and for human health. For this reason they must never be disposed of together with domestic waste, but collected separately in specific collection centres or returned to the retailer when similar new equipment has been purchased. The illegal disposal of such equipment may result in prosecution to the full extent of the law.

- 8 Double insulation.
- 9 Conformity marking.
- 10 Lot number.

TECHNICAL DATA

Voltage and nominal frequency 230V~50Hz
Min. absorbed rated power 1000 W (350°C)
Max. absorbed rated power 2000 W (600°C)
Machine insulation class  II

GENERAL SAFETY REGULATIONS

- 1) It is prohibited for children and unskilled personnel to use the machine.
- 2) Always check the efficiency and integrity of the tool. It can cause serious injury to the person using it.
- 3) Keep a safe distance from property, people and animals and do not allow them to approach while you are working.
- 4) Do not use the tool in closed or poorly ventilated areas or in the presence of flammable and/or explosive liquids, powders, gases or anything else of this kind.
- 5) Always use a suitable temperature for the job you need to do, hence preventing the risk of fire.
- 6) Never remove any tool components and do not modify it in any way.
- 7) The operator is responsible for third parties in the tool work zone.
- 8) Tie back long hair and clothing as they could get stuck or burnt in contact with the tool.
- 9) During work, always wear suitable safety goggles and gloves.
- 10) Never direct the flow of air towards people or animals.
- 11) Do not use the tool as a hairdryer.
- 12) Do not touch the metal nozzle during or after operation.
- 13) If you concentrate the jet of hot air in one spot, the surface that you are treating could

go on fire; always remove the paint that accumulates on the scraper.

- 14) Always keep a safe distance and good balance when working with the tool.
- 15) Only and always use the switch to stop the tool.
- 16) Turn off the switch and always unplug the tool when: -you are not using it, -you leave it unattended, -you check why it is not working, -you clean it.
- 17) When not in use, store the machine in a dry place out of the reach of children.
- 18) Do not attempt to repair the tool. Should there be any breakages or excessive wear, have it checked by qualified staff in authorised service centres and only use original spare parts.
- 19) Only use the tool as instructed in this manual.
- 20) This tool must not be used by children or anyone with reduced physical, sensorial or mental skills, or without experience or knowledge.

ADDITIONAL SAFETY STANDARDS

- 1) Take care when using the tool in places where there are combustible materials.
- 2) Do not use the tool in an explosive atmosphere.
- 3) Incorrect use of the heat gun can cause fires. Do not apply the gun for a long time on the same spot so as not to cause overheating.
- 4) Caution! Heat can be transmitted to combustible materials that are not visible to the operator during use.
- 5) Always leave the gun to cool down on a non-flammable surface before putting it away.
- 6) Never leave the gun unattended.

ELECTRICAL SAFETY REGULATIONS

- 1) The power supply voltage must correspond to that indicated on the technical data plate. Do not use any other type of power supply.
- 2) It is advisable to install a trip switch on the electrical power supply line. Consult your electrician.
- 3) Do not use the tool in damp or wet areas or in the rain.
- 4) The power supply cable must be checked on a regular basis and before each use of the

machine to check if it is damaged or worn. If it is seen to be in poor conditions, do not use the machine but have the cable repaired by an authorised service centre.

- 5) If you are using an extension cable, keep it away from the work area, from damp, wet, greasy and sharp surfaces and also from sources of heat and combustibles.
- 6) If you are using a cable-reel for the extension cable, run the whole cable out completely otherwise it could heat up and catch fire.
- 7) Any extension cable used must have a section of at least 2x1.5 mm².
- 8) Do not use the power supply cable to lift or pull the tool or to disconnect the plug.

STARTING AND USE

Switch:

- pos. 0 = off
- pos. 1 = switched on at minimum temperature
- pos. 2 = switched on at maximum temperature

- 1) Plug in the gun.
- 2) Put the switch in pos. 1 (minimum temperature) and leave it to work for about one minute.
- 3) Position the nozzle about 2 cm from the surface to be treated and, if necessary, put the switch into position 2 (maximum temperature).
- 4) Remove the heated paint with the help of a scraper.
- 5) Clean the scraper regularly to prevent accumulated paint from catching fire.

The heat gun should be kept at an angle (~45°) to the work surface to avoid the reuptake of expelled hot air. The intake of hot air could damage the gun.

The distance between the gun nozzle and the object being treated must never be less than 5cm.

Before turning off the heat gun, let it run for at least 10 seconds with switch (Fig.A pos.2) in position "1" and with the air flow at maximum speed to cool down the internal components.

This precaution will extend the gun's life.

To cool down the heat gun or to free your hands, place the gun in a vertical position on a flat surface (Fig.A pos.6).

SWITCHING OFF

Put the switch into pos. 0 and leave the tool to cool down to room temperature before putting it away.

MAINTENANCE

⚠ IMPORTANT! Always unplug the tool from the mains socket and leave it to cool down completely before proceeding with any sort of inspection or maintenance jobs.

- Take good care of your tool and clean it regularly. In this way its efficiency will be ensured and its lifespan extended.
- Clean the tool using a soft cloth only.
- Do not wet or spray water over the tool.
- Do not use detergents or solvents to clean the tool as you could irreparably damage it. Chemical agents can easily damage the plastic parts.
- Remove any processing residue from the tool.

TROUBLESHOOTING

Check that the plug is correctly plugged in to the mains socket and that there is voltage in the system. Put the switch into positions 1 and 2. If the problem persists following these checks, then the problem could be in the machine itself. Have an authorised service centre check it out.

STORAGE

Follow the tips below to store the tool:

- 1) Ensure that the nozzle has cooled down completely (to room temperature).
- 2) Clean the machine and all its accessories thoroughly (see MAINTENANCE section).
- 3) Store it: out of reach of children; in a stable and safe position; in a warm and dry place; avoid excessively high or low temperatures.
- 4) Protect it from direct sunlight.
- 5) Do not seal it in nylon bags where humidity could form.
- 6) Put the machine away in its container after use.

DISPOSAL

In order to protect the environment, proceed according to the local laws in force. Contact the relevant authorities for more information.

When the machine is not longer useable or repairable, deliver the machine and packaging to a recycling centre. Take out the batteries (where fitted) and dispose of them separately.

⌚ Electric and electronic waste may contain substances that are dangerous for the environment and for human health. For this reason they must never be disposed of together with domestic waste, but collected separately in specific collection centres or returned to the retailer when similar new equipment has been purchased. The illegal disposal of such equipment may result in prosecution to the full extent of the law.

WARRANTY

The product is protected by law against all non-conformities with regard to its stated characteristics, provided that it has been used solely in the way described in this user's instructions, it has not been tampered with in any way, it has been stored correctly, it has been repaired by authorised personnel and, where necessary, only original spare parts have been used.

In the event of industrial or professional use or similar, the warranty is valid for 12 months. To issue a request for intervention covered by warranty, proof of purchase must be shown to the retailer or authorised service centre.

