



S553015
29.09.2020

LRP150

I Levigatrice rotorbitale pneumatica
ISTRUZIONI D'USO
Istruzioni originali

GB Pneumatic rotary sander
OPERATING INSTRUCTIONS
Translation of the original instructions



ATTENZIONE! Prima di usare la macchina, leggete e comprendete le istruzioni d'uso e le istruzioni di sicurezza fornite
WARNING! Before using the machine, read and understand the operating instructions and the supplied safety instruction

DATI TECNICI

1. Alimentazione
2. Pressione di esercizio
3. Pressione massima
4. Attacco aria
5. Consumo aria medio
6. Giri al minuto
7. Diametro disco abrasivo
8. Peso
9. Livello di potenza acustica LwA
10. Livello di pressione acustica LpA
11. Livello delle vibrazioni
12. Lubrificante
13. Diametro raccomandato tubo aria (\varnothing)
14. Ricambio abrasivo

TECHNICAL DATA

1. Supply
2. Pressure
3. Maximum pressure
4. Air connection
5. Average air consumption
6. R.P.M.
7. Abrasive disk diameter
8. Weight
9. Sound power level LwA
10. Sound pressure level LpA
11. Vibration level
12. Lubricant
13. Recommended air hose diameter (\varnothing)
14. Abrasive replacement

1	Aria compressa lubrificata Lubricated compressed air
2	6,2 bar
3	6,2 bar
4	G1/4"
5	354 l/min (6,2bar)
6	10500 min ⁻¹
7	Ø 150 mm
8	0,95 kg
9	101 dB(A) K=3
10	90 dB(A) K=3
11	4,5 m/s ² K=1,5
12	Olio minerale fluido. Con additivi anticorrosione e antiusura. Viscosità 1,7 - 3,3 E/50° Mineral oil fluid. With anticorrosion and antiwear additives. Viscosity from 1.7 to 3.3 E/50°
13	>8 mm
14	1464727 1464728 1464729 1464730 1464731

DICHIARAZIONE DI CONFORMITA'

La ditta indicata in etichetta dichiara sotto la propria responsabilità che il prodotto ivi citato è conforme ai requisiti essenziali di sicurezza e salute contenuti nelle seguenti direttive europee: 2006/42/CE

DECLARATION OF CONFORMITY

The firm indicated on the label declares, under its own responsibility, that the product cited there complies with the essential health and safety requirements contained in the following European directives: 2006/42/EC

Persona autorizzata a costituire il fascicolo tecnico presso:

The person authorized to compile the technical file is in:

Valex SpA
Via Lago Maggiore, 24
36015 Schio (VI) - Italy

Schio, 09.2020

Un procuratore - Attorney

SMIDERLE STEFANO

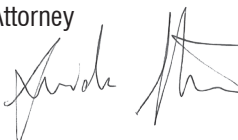

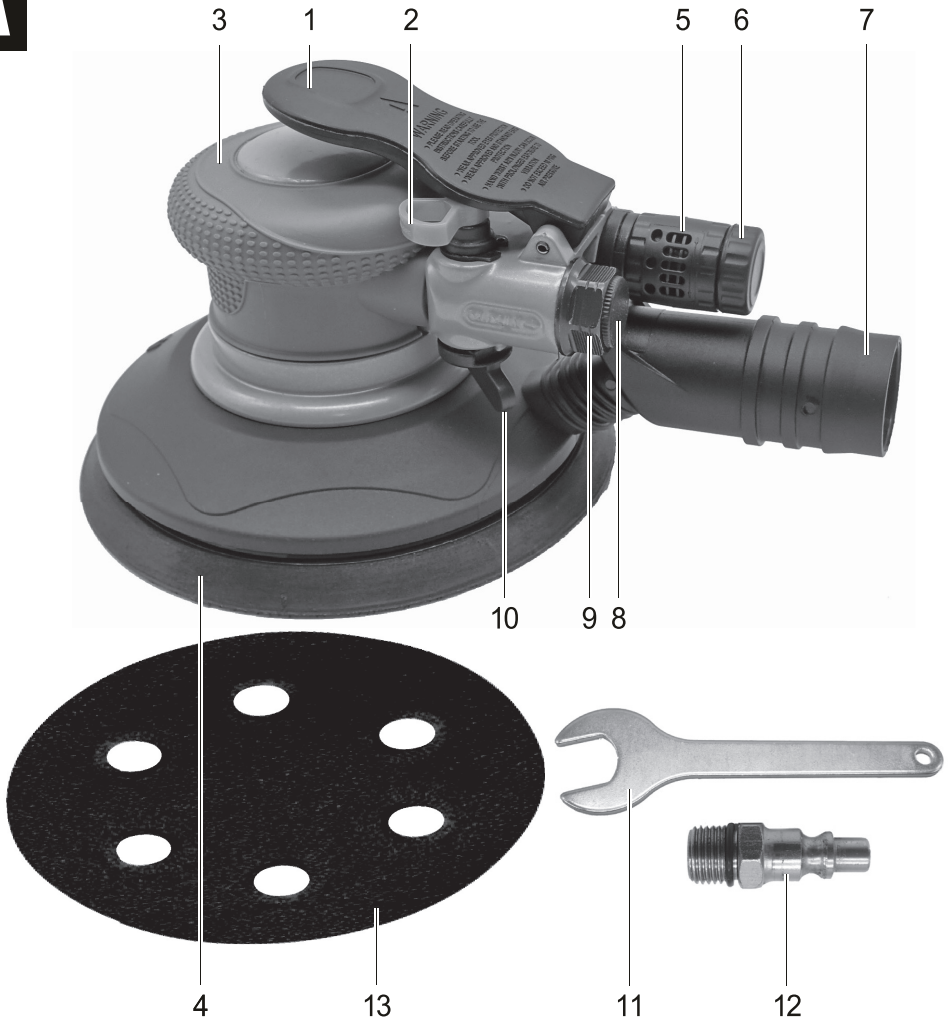
A**B**

1

2

3

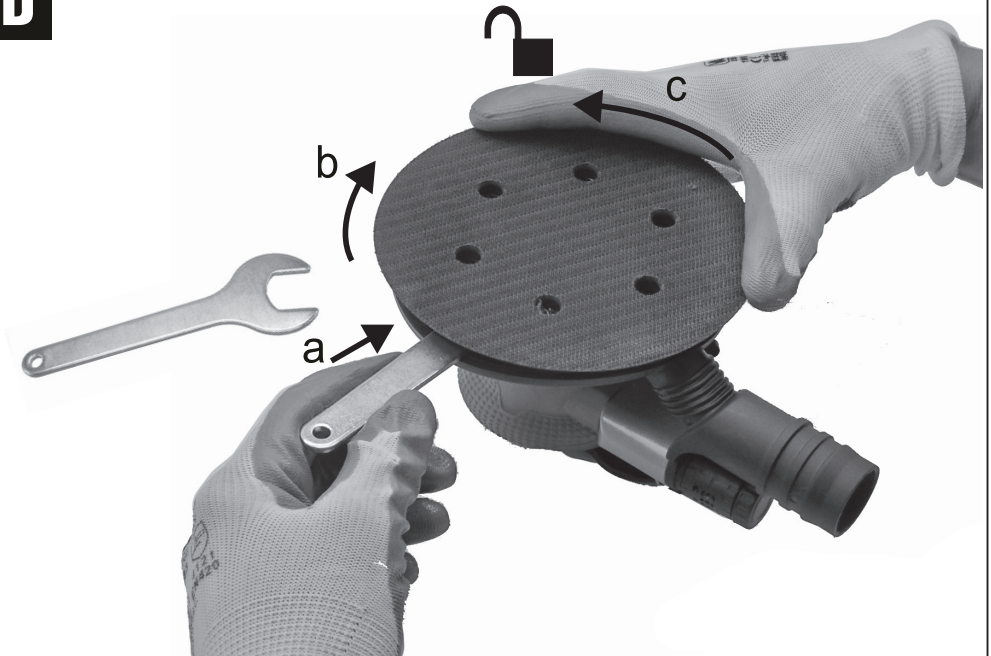
C**D**

ITALIANO

⚠ **ATTENZIONE! Leggere tutte le avvertenze e tutte le istruzioni.**

⚠ **La mancata ottemperanza alle avvertenze e alle istruzioni può dare luogo a incidenti e/o lesioni serie.**

La scrupolosa osservanza di queste avvertenze con l'utilizzo dei mezzi di protezione individuale, minimizzano i rischi di incidente ma non li eliminano completamente.

Utilizzate l'utensile solo nei modi descritti in queste istruzioni. Non utilizzatelo per scopi a cui non è destinato.

Conservare tutte le avvertenze e le istruzioni per riferimenti futuri.

⚠ **ATTENZIONE! La levigatrice è idonea a levigare superfici di legno, plastica, metalli, stucco e superfici verniciate. E' vietato l'utilizzo di materiali pericolosi e in ambienti con pericolo di incendio.**

La levigatrice è destinata ad un utilizzo hobbistico e non professionale.

Queste istruzioni riportano le informazioni e quanto ritenuto necessario per il buon uso, la conoscenza e la normale manutenzione dell'utensile. Esse non riportano le informazioni sulle tecniche di lavorazione dei vari materiali; l'utilizzatore troverà maggiori notizie su libri e pubblicazioni specifiche o partecipando a corsi di specializzazione.

SIMBOLOGIA

Osservate con attenzione la simbologia della fig. B e memorizzate il rispettivo significato. Una corretta interpretazione dei simboli consente un uso più sicuro della macchina.

- 1 Modello, dati tecnici
- 2 Nr. lotto e anno di fabbricazione
- 3 Marchio di certificazione

COMPONENTI

Fare riferimento alla fig. A

- 1 Leva di avviamento/arresto
- 2 Chiave di sicurezza
- 3 Impugnatura
- 4 Piastra vibrante, Platorello
- 5 Filtro aria
- 6 Tappo filtro aria
- 7 Adattatore per tubo aspirazione polveri
- 8 Cappuccio di protezione
- 9 Attacco per l'aria compressa (con filtro interno)
- 10 Regolatore di velocità
- 11 Chiave per rimozione platorello
- 12 Raccordo rapido per collegamento tubo dell'aria
- 13 Carte abrasive (se presenti)

INSTALLAZIONE

TRASPORTO

Per trasportare l'utensile utilizzate sempre il suo imballo; questo lo preserverà da urti, polvere e umidità che ne possono compromettere il regolare funzionamento.

Scollegarlo dalla linea di alimentazione e impugnarlo senza premere il grilletto. Se presente, innestare la sicura (pos.2).

MESSA IN SERVIZIO

⚠ **ATTENZIONE! La Ditta Costruttrice declina ogni responsabilità per gli eventuali danni diretti e/o indiretti causati da errate installazioni.**

Nella scelta di utilizzo dell'utensile è opportuno considerare:

- che l'ambiente non sia in atmosfera esplosiva
- che attorno alla zona di lavoro sia prevista un'ampia zona operativa libera da impedimenti.
- che sia impedito il libero accesso alla zona di lavoro.
- che vi sia una buona illuminazione.
- che la posizione prevista non sia umida, sia al riparo dagli agenti atmosferici
- che sia ben ventilata per permettere il ricambio d'aria o dotata di un aspiratore per l'evacuazione forzata delle polveri.
- che la temperatura ambiente sia compresa tra 5° e 40°C.
- che sia presente la tubazione dell'aria a cui collegare l'utensile.

- 1) Aprite la parte superiore dell'imballo e verificate visivamente che l'utensile sia integro, senza deformazioni o principi di corrosione.
- 2) Eliminate l'imballo e procedete ad una pulizia generale.
- 3) Effettuate una accurata ispezione visiva di tutti i componenti per scoprire eventuali rotture, deformazioni, corrosioni che comprometterebbero la funzionalità.

MONTAGGIO RACCORDO ARIA (pos.11)

- 1) Togliere il cappuccio di protezione in plastica infilato nell'attacco per l'aria (pos.8)
- 2) Verificare che il filtro a rete contenuto nell'attacco per l'aria sia pulito.
- 3) Avvolgere il filetto del raccordo per l'aria con nastro in teflon (non fornito) in modo da eseguire la guarnizione.
- 4) Avvitare a fondo il raccordo dell'aria nell'attacco dell'utensile.

MONTAGGIO/SOSTITUZIONE DELL'ABRASIVO (fig.C)

⚠ ATTENZIONE! Prima di ogni operazione scollegare la tubazione dell'aria dall'utensile.

⚠ ATTENZIONE! Verificate nei dati tecnici allegati quale tipo di abrasivo può essere montato sull'utensile in vostro possesso.

- 1) Capovolgere la macchina,
- 2) Togliere l'eventuale vecchio abrasivo dalla piastra vibrante (platorello) e pulite la base.
- 3) Applicare il nuovo abrasivo e verificare che il foglio sia ben teso e che i fori corrispondano ai fori di aspirazione della piastra vibrante
- 4) Assicuratevi che l'abrasivo sia centrato sul platorello.
- 5) Collegate l'apparecchio all'aria compressa rispettando le indicazioni riportate nei capitoli seguenti ed eseguite un breve test a vuoto di circa 30 secondi mantenendo l'utensile lontano da voi e in posizione sicura ; arrestate immediatamente qualora vengano rilevati vibrazioni considerevoli o altri difetti e determinate le cause di questi difetti.

LINEA ARIA COMPRESSA (non fornita)

Utilizzate solamente aria compressa priva di umidità, pulita e lubrificata con olio, in modo da proteggere l'utensile da possibili guasti, poter lubrificare le parti in movimento e preservarlo contro la formazione di ruggine.

Installate un riduttore di pressione con manometro (non fornito) per regolare la pressione

dell'aria in ingresso, ed impedire perciò che la pressione di alimentazione diventi superiore alla pressione di lavoro dell'utensile, vedere dati tecnici.

Nella linea installate una valvola di intercettazione da azionare in caso di emergenza.

La tubazione, nella parte collegata all'utensile, deve essere flessibile, robusta da resistere alle sollecitazioni, resistente alla pressione massima di utilizzo e resistente all'olio. Evitare tubi troppo lunghi.

Utilizzate un raccordo di collegamento all'utensile compatibile per forma e dimensioni, girevole, con una adeguata portata d'aria e costruito per evitare i "colpi di frusta".

Si raccomanda l'installazione di un gruppo filtro lubrificatore (non fornito) tra il punto di alimentazione ed il raccordo di entrata aria dell'utensile. L'utensile deve essere lubrificato con oliatori a micronebbia.

È importante utilizzare solo olio lubrificante minerale molto fluido, di buona qualità e specifico per l'impiego di utensili pneumatici; chiedete al vostro rivenditore di fiducia.

Una lubrificazione eccessiva immette nell'ambiente, attraverso l'aria di scarico dell'utensile, una quantità di olio nebulizzato che può recare danno all'ambiente e all'operatore.

LUBRIFICAZIONE DELL'APPARECCHIO

Prima della messa in funzione e con un uso prolungato è necessario:

- Aggiungere 3-5 gocce di olio speciale per aria compressa all'interno dell'attacco dell'aria compressa (pos.5 fig.A non compreso tra gli elementi forniti).
- Lasciare l'apparecchio brevemente in funzione in modo che l'olio eccedente venga espulso.
- Collegare l'apparecchio ad una linea di l'aria compressa lubrificata come descritto nel capitolo precedente. Se non fosse possibile usufruire di una linea dell'aria compressa lubrificata è necessario procedere alla lubrificazione almeno ogni 30 minuti di lavoro.

AVVIAMENTO E ARRESTO

⚠ ATTENZIONE! Prima di avviare l'utensile è obbligatorio indossare occhiali, cuffie di protezione, guanti, maschera e calzature robuste (non in dotazione).

⚠ ATTENZIONE! Durante l'utilizzo fate in modo che nessuno si avvicini alla vostra zona di lavoro.

Avviamento

- 1) Approntate l'utensile come descritto nel cap. "Installazione".
- 2) Impugnate saldamente l'impugnatura (pos.3) senza premere il grilletto.
- 3) Con l'altra mano inserite il raccordo del tubo dell'aria nel raccordo dell'utensile (se non già inserito).
- 4) Per avviare premete la leva di avviamento (pos.1) contro l'impugnatura.

Arresto

Rilasciate la leva di avviamento mantenendo ben saldo l'utensile.

⚠ Attenzione! L'abrasivo e il platorello ruoteranno ancora per alcuni secondi dopo aver rilasciato la leva di avviamento. Non toccate le parti in movimento.

Vi consigliamo di ripetere queste operazioni alcune volte prima di iniziare il lavoro in modo da familiarizzare il più possibile con i comandi. Se osservate delle anomalie di funzionamento arrestate l'utensile e consultate il capitolo "Problemi, cause e rimedi".

⚠ Per ragioni di sicurezza scollegate la tubazione dell'aria dall'utensile quando non lavorate.

REGOLAZIONE DELLA VELOCITA'

Ruotando la leva (pos.10 fig.A) e' possibile aumentare o diminuire la velocità. La velocità è da regolare in base al tipo di lavorazione, al materiale e alla grana dell'abrasivo; effettuate delle prove.

CONSIGLI D'USO

⚠ ATTENZIONE! Prima di ogni operazione scollegare la tubazione dell'aria dall'utensile.

Dopo aver letto attentamente i capitoli precedenti, seguite scrupolosamente i seguenti consigli d'uso che vi permetteranno di ottenere il massimo delle prestazioni. Procedete con calma, solo dopo aver acquisito una buona esperienza riuscirete a sfruttarne a fondo le potenzialità.

ABRASIVO

Utilizzate l'abrasivo adatto all'operazione di levigatura da eseguire. La scelta dipende dal materiale in lavorazione e dal grado di finitura richiesto; in commercio ne esistono diversi tipi contraddistinti da un numero che definisce la "grana" superficiale, stampigliato sul retro della stessa. Rivolgetevi al vostro rivenditore di fiducia che potrà consigliarvi al meglio. La nostra azienda produce un'ampia gamma di abrasivi adatti ai più svariati impieghi.

Materiale	Operazione	Grana	Numero
Legno, metallo, stucco, vernice, plastica	Sgrossatura con finitura grossolana	Grossa	40 60
	Levigatura con finitura media	Media	80 100 120
	Levigatura con finitura fine	Fine	da 150 a 400
	Lucidatura	Molto fine	600 e superiori

COLLEGAMENTO AL DISPOSITIVO DI ASPIRAZIONE DELLA POLVERE (NON FORNITO)

⚠ Attenzione: Le polveri generate durante l'uso della levigatrice possono causare problemi di salute.

Collegate l'adattatore per l'aspirazione della polvere ad un dispositivo aspirapolvere adatto.

OPERAZIONE DI LEVIGATURA

⚠ ATTENZIONE: Prima di usare la levigatrice, leggete attentamente tutte le informazioni riportate sul manuale avvertenze e indossate i dispositivi di protezione individuale (DPI) indicati.

- Prima di operare su oggetti importanti (esempio mobili, veicoli ecc.) effettuate una prova

di levigatura per verificare di aver installato l'abrasivo adatto.

- Se il pezzo è piccolo e leggero fissatelo sempre con una morsa durante la lavorazione; se non ben fissato l'azione della macchina potrebbe scagliarlo contro di voi.
- Non lavorate pezzi umidi o bagnati o con abrasivo umido.
- Di norma utilizzate inizialmente un abrasivo con grana più grossa (esempio 40), poi rifinite le superficie lavorata con un abrasivo di grana più fine (esempio 120 o maggiore).
- Assicuratevi che l'abrasivo sia correttamente montato e perfettamente aderente alla piastra orbitante.
- Usate sempre la levigatrice collegata ad un impianto di aspirazione provvisto di filtro per le polveri.
- Avviate la levigatrice solo dopo averla impugnata saldamente nell'impugnatura/e. Appoggiate la sul pezzo e azionatela con movimenti circolari esercitando una pressione leggera. Non insistere nella levigatura mantenendo costantemente ferma la macchina.
- Una eccessiva pressione della mano/i sulla levigatrice non migliora le prestazioni e rischia di surriscaldare il motore con successivi guasti non coperti dalla garanzia, o può provocare un incendio a causa delle alte temperature prodotte sul pezzo.
- Non coprite con la mano/i le feritoie di ventilazione della levigatrice.
- Sostituite l'abrasivo non appena è consumato o deteriorato, eviterete di far lavorare la levigatrice sotto carico eccessivo, eviterete di danneggiare il platorello ed otterrete un risultato migliore con un minor sforzo e tempo.
- La levigatrice non deve essere utilizzata a una velocità superiore a quella nominale.
- La levigatrice non deve essere utilizzata se si avvertono vibrazioni anomale o eccessiva rumorosità.

Quando durante il lavoro viene a mancare l'aria compressa (caduta di pressione, guasto alla linea ecc.), rilasciate il grilletto in modo da prevenire un possibile riavvio inatteso dell'utensile. Al termine scollegate il tubo dall'utensile e riponetelo per evitare danneggiamenti. Non appendere l'utensile per il tubo di alimentazione.

MANUTENZIONE

⚠ ATTENZIONE! Prima di ogni controllo o regolazione scollegare la tubazione dell'aria compressa. Se presente, innestare la sicura sul grilletto.

PULIZIA E LUBRIFICAZIONE

Pulite regolarmente ed abbiate cura del vostro utensile, vi garantirete una perfetta efficienza ed una lunga durata dello stesso. Durante la pulizia effettuate i controlli visivi per rilevare eventuali rotture.

Rimuovete la polvere utilizzando uno straccio o una spazzola morbida. Mantenete l'impugnatura ben pulita e priva di tracce d'olio.

Non spruzzate o bagnate d'acqua l'utensile. Non usate infiammabili, detergenti o solventi vari, potreste rovinare irrimediabilmente l'utensile.

All'interno dell'attacco dell'aria (pos.9) è presente un filtro a rete; senza forzare, pulitelo da eventuali corpi estranei.

Nel caso non venga utilizzato un gruppo filtro lubrificatore, prima e dopo l'uso e ogni 30 minuti aggiungere qualche goccia di olio lubrificante specifico all'interno dell'attacco aria (pos.5 fig.A). Effettuate un controllo generale dell'utensile per prevenire possibili guasti ed incidenti. Deve essere eseguito ogni 6 mesi; se l'utensile è utilizzato per un funzionamento frequente è necessario ridurre i tempi tra un controllo e il successivo.

Verificate l'assenza di rotture, deformazioni, cricche, piegamenti, schiacciamenti, usura, corrosione.

Ispezionate regolarmente il platorello e lo stato di usura del velcro.

Registrate sempre i controlli eseguiti ed eventuali riparazioni.

SOSTITUZIONE DEL PLATORELLO (FIG.C)

Ponete la levigatrice con il piano di levigatura (platorello) rivolto verso l'alto.

1 Inserite la chiave in dotazione (pos.11 Fig.A) tra il platorello e la protezione.

2 Agganciate il dado interno di fissaggio e ruotate la chiave in senso orario.

3 Rimuovete completamente il platorello svitandolo in senso antiorario

4 Montate una nuova piastra di levigatura (platorello) seguendo il procedimento inverso.

5 Rimuovete la chiave

6 Assicuratevi che la piastra di levigatura (platorello) sia fissato saldamente.

PROBLEMI, CAUSE E RIMEDI

PROBLEMA	CAUSE	RIMEDI
L'utensile non funziona	La pressione della linea di alimentazione d'aria è nulla o insufficiente	Controllare la linea di alimentazione dell'aria.
	Valvole dell'aria chiuse o filtro sporco	Verificare. Se necessario pulire il filtro della linea di alimentazione.
	Grilletto dell'utensile non premuto a fondo	Premere il grilletto
	Mancanza di lubrificazione	Leggete le istruzioni e lubrificate l'utensile
	Temperatura troppo bassa	Operare in un ambiente con temperatura maggiore
	Guasto dell'utensile	Rivolgetevi ad un centro di assistenza autorizzato
L'operazione di smerigliatura è molto difficoltosa	Abrasivo non idoneo al materiale in lavorazione. Abrasivo rotto o ovalizzato.	Sostituire l'abrasivo

⚠ ATTENZIONE! Se dopo aver eseguito gli interventi sopra descritti l'utensile non funziona correttamente o in caso di anomalie diverse da quelle indicate, portatelo presso un centro di assistenza autorizzato esibendo la prova di acquisto e richiedendo ricambi originali. Fate sempre riferimento alle informazioni riportate sull'etichetta dati tecnici.

IMMAGAZZINAMENTO

Effettuate una accurata pulizia di tutto l'utensile e sue parti accessorie (vedi paragrafo Manutenzione). Proteggete le parti non verniciate con un olio protettivo ed utilizzate l'imballo originale per proteggerlo.

Riponete l'utensile lontano dalla portata dei bambini, in posizione stabile e sicura. Il luogo dovrà essere asciutto, privo da polveri, temperato e protetto dai raggi solari diretti. Al locale di rimessaggio non devono avere accesso i bambini e gli estranei.

SMALTIMENTO

Per la salvaguardia ambientale procedete secondo le leggi vigenti del Paese in cui vi trovate. Quando l'utensile non è più utilizzabile né riparabile, consegnatelo con l'imballo ad un punto di raccolta per il riciclaggio.

GARANZIA

Il prodotto è tutelato a norma di legge contro non conformità rispetto alle caratteristiche dichiarate purché sia stato utilizzato esclusivamente nel modo descritto dalle istruzioni, non sia stato manomesso in alcun modo, sia stato conservato correttamente, sia stato riparato da tecnici autorizzati e, ove previsto, siano stati utilizzati solo ricambi originali.

In caso di utilizzo industriale o professionale oppure in caso di impiego simile la garanzia ha validità di 12 mesi.

Per emettere una richiesta di intervento in garanzia è necessario presentare la prova di acquisto al rivenditore o ad centro assistenza autorizzato.

ENGLISH

⚠ WARNING! Read all warnings and instructions.

⚠ Failure to follow warnings and instructions can result in accidents and / or serious injuries.

The scrupulous observance of these warnings with the use of personal protective equipment minimizes the risks of accidents but does not completely eliminate them.

Use the tool only in the ways described in these instructions. Do not use it for purposes for which it is not intended.

Retain all warnings and instructions for future reference.

⚠ IMPORTANT! The sander is suitable for sanding of wood, plastic, metal, plaster and painted surfaces. It is prohibited to use dangerous materials in environments with risk of fire.

The sander is made for DIY and not professional use.

This manual contains information deemed necessary for proper use, knowledge and standard tool maintenance. It does not include information on the working techniques of the various materials; the user can find additional information in specific books or publications or by attending special training courses.

SYMBOLGY

Carefully observe the symbols in fig.B and memorize the respective meaning. Correct interpretation of the symbols allows a safer use of the machine.

- 1 Model, technical data
- 2 Lot number and year of manufacture
- 3 Certification mark

COMPONENTS

Refer to fig.A

- 1 Start / stop lever
- 2 Security key
- 3 Handle
- 4 Vibrating plate, Backing pad
- 5 Air filter
- 6 Air filter cap
- 7 Adapter for dust extraction hose
- 8 Protective cap
- 9 Compressed air connection (with internal filter)
- 10 Speed regulator
- 11 Pad removal key
- 12 Quick fitting for connecting the air hose
- 13 Abrasive papers (if present)

INSTALLATION

TRANSPORT

To transport the tool, always use its packaging; this will protect it from shocks, dust and humidity that can compromise its regular operation.

Disconnect it from the power line and hold it without pulling the trigger. If present, engage the safety catch (pos. 2).

COMMISSIONING

⚠ WARNING! The Manufacturer declines all responsibility for any direct and / or indirect damage caused by incorrect installation.

In the choice of use of the tool it is appropriate to consider:

- that the environment is not in an explosive atmosphere
- that a large operational area free from obstacles is provided around the work area.
- that free access to the work area is prevented.
- that there is good lighting.
- that the foreseen position is not humid and protected from atmospheric agents
- that it is well ventilated to allow air exchange or equipped with an aspirator for the forced evacuation of dust.
- that the ambient temperature is between 5° and 40°C.
- that there is an air pipe to connect the tool to.

- 1) Open the upper part of the packaging and visually check that the tool is intact, without deformations or principles of corrosion.
- 2) Remove the packaging and carry out a general cleaning.
- 3) Carry out an accurate visual inspection of all com-

ponents to discover any cracks, deformations, corrosion that would compromise functionality.

ASSEMBLY OF THE AIR CONNECTION (pos.11)

- 1) Remove the protective plastic cap inserted in the air connection (pos.8)
- 2) Check that the mesh filter contained in the air connection is clean.
- 3) Wrap the thread of the air fitting with Teflon tape (not supplied) in order to seal.
- 4) Fully screw the air fitting into the tool attachment.

ASSEMBLY / REPLACEMENT OF THE ABRASIVE (fig. C)

⚠ WARNING! Before each operation, disconnect the air pipe from the tool.

⚠ WARNING! Check in the attached technical data which type of abrasive can be mounted on the tool in your possession.

- 1) Turn the machine over,
- 2) Remove any old abrasive from the vibrating plate (pad) and clean the base.
- 3) Apply the new abrasive and check that the sheet is taut and that the holes correspond to the suction holes of the vibrating plate
- 4) Make sure that the abrasive is centered on the pad.
- 5) Connect the appliance to the compressed air respecting the instructions given in the following chapters and perform a short vacuum test of about 30 seconds keeping the tool away from you and in a safe position; stop immediately if considerable vibration or other defects are detected and the causes of these defects determined.

COMPRESSED AIR LINE (not supplied)

Use only compressed air free of moisture, clean and lubricated with oil, in order to protect the tool from possible failures, to be able to lubricate the moving parts and protect it against the formation of rust.

Install a pressure reducer with pressure gauge (not supplied) to adjust the inlet air pressure, and thus prevent the supply pressure from becoming higher than the working pressure of the tool, see technical data.

Install a shut-off valve in the line to be activated in an emergency.

The piping, in the part connected to the tool, must be flexible, robust to withstand stress, resistant to the maximum pressure of use and

resistant to oil. Avoid pipes that are too long. Use a connection fitting to the tool that is compatible in shape and size, rotating, with an adequate air flow rate and built to avoid "whiplash".

It is recommended to install a lubricator filter assembly (not supplied) between the power point and the tool's air inlet fitting. The tool must be lubricated with micro-mist oilers.

It is important to use only very fluid mineral lubricating oil, of good quality and specific for the use of pneumatic tools; ask your local dealer. Excessive lubrication releases into the environment, through the tool exhaust air, a quantity of atomized oil that can damage the environment and the operator.

LUBRICATION OF THE APPLIANCE

Before commissioning and with prolonged use it is necessary:

- Add 3-5 drops of special oil for compressed air inside the compressed air connection (pos. 5 fig.A not included among the items supplied).
- Leave the appliance running briefly so that the excess oil is expelled.
- Connect the appliance to a lubricated compressed air line as described in the previous chapter. If it is not possible to use a lubricated compressed air line, lubrication must be carried out at least every 30 minutes of work.

STARTING AND STOPPING

⚠ WARNING! Before starting the tool, it is mandatory to wear goggles, protective headphones, gloves, mask and sturdy footwear (not supplied).

⚠ WARNING! During use, make sure that no one comes close to your work area.

Goodwill

- 1) Prepare the tool as described in chap. "Installation".
- 2) Firmly grasp the handle (pos. 3) without pressing the trigger.
- 3) With the other hand, insert the air hose fitting into the tool fitting (if not already inserted).
- 4) To start, press the start lever (pos.1) against the handle.

Stop

Release the start lever keeping the tool firmly.

⚠ Warning! The abrasive and the pad will rotate again for a few seconds after releasing

the start lever. Do not touch the moving parts.

We recommend that you repeat these operations a few times before starting work in order to become as familiar as possible with the controls. If you observe malfunctions, stop the tool and consult the "Problems, causes and solutions" chapter.

⚠ For safety reasons, disconnect the air pipe from the tool when not working.

SPEED ADJUSTMENT

By rotating the lever (pos.10 fig.A) it is possible to increase or decrease the speed. Speed is from adjust according to the type of processing, the material and the abrasive grain; carried out tests.

ADVICE FOR USE

⚠ WARNING! Before each operation, disconnect the air pipe from the tool.

After carefully reading the previous chapters, carefully follow the following usage tips that will allow you to get maximum performance. Proceed calmly, only after acquiring a good experience will you be able to fully exploit its potential.

ABRASIVE SUPPORT

Use the suitable abrasive support for the sanding operation to be carried out. The choice depends on the material to be processed and the required finishing degree; there are different types on the market marked with a number defining the surface "grain", printed on the back. Ask your retailer to give you the best advice on this. Our company produces a wide range of abrasive supports suitable for the various uses.

Material	Operation	Grain	Numero
Wood, metal, plaster, paint, plastic	Roughing out with rough finish	Coarse	40 60
	Sanding with medium finish	Medium	80 100 120
	Sanding with fine finish	Fine	from 150 to 400
	Polishing	Very fine	600 and over

CONNECTION TO THE DUST SUCTION DEVICE (NOT SUPPLIED)

Warning: The dust generated during the use of the sander can cause health problems. Connect the dust extraction adapter to a suitable vacuum cleaner device.

SANDING OPERATION

⚠ ATTENTION: Before using the sander, carefully read all the information contained in the warning manual and wear the indicated personal protective equipment (PPE).

- Before working on important objects (such as furniture, vehicles, etc.), carry out a sanding test to verify that you have installed the appropriate abrasive.
- If the piece is small and light, always fix it with a vice during processing; if not well fixed, the action of the machine could throw it at you.
- Do not work on damp or wet parts or with wet abrasive.
- As a rule, initially use a coarser-grit abrasive (example 40), then finish the machined surface with a finer-grit abrasive (example 120 or greater).
- Make sure that the abrasive is correctly mounted and perfectly adherent to the orbiting plate.
- Always use the sander connected to a vacuum system with a filter for dust.
- Start the sander only after holding it firmly in the handle / s. Place it on the piece and operate it with circular movements applying light pressure. Do not insist on sanding by constantly keeping the machine stationary.
- Excessive pressure of the hand (s) on the sander does not improve performance and risks overheating the motor with subsequent failures not covered by the warranty, or can cause a fire due to the high temperatures produced on the piece.
- Do not cover the ventilation slots of the sander with your hand (s).
- Replace the abrasive as soon as it is worn or deteriorated, you will avoid making the sander work under excessive load, you will avoid damaging the pad and you will get a better result with less effort and time.
- The sander must not be used at a speed higher than the rated speed.
- The sander must not be used if abnormal vibrations or excessive noise are heard.

When compressed air fails during work (pressure drop, line failure, etc.), release the trigger in

order to prevent a possible unexpected restart of the tool.

At the end, disconnect the hose from the tool and put it away to avoid damage. Do not hang the tool by the feeding tube.

MAINTENANCE

⚠ WARNING! Before any checks or adjustments, disconnect the compressed air piping. If equipped, engage the trigger lock.

CLEANING AND LUBRICATION

Regularly clean and take care of your tool, you will guarantee perfect efficiency and a long life of the same. During cleaning, carry out visual checks to detect any breakages.

Remove dust using a rag or soft brush. Keep the handle clean and free of traces of oil.

Do not spray or wet the tool with water. Do not use flammables, detergents or various solvents, you could irreparably damage the tool.

Inside the air connection (pos.9) there is a mesh filter; without forcing, clean it of any foreign bodies.

If a lubricator filter unit is not used, before and after use and every 30 minutes add a few drops of specific lubricating oil inside the air connection (pos.5 fig.A).

Carry out a general check of the tool to prevent possible breakdowns and accidents. It must be done every 6 months; if the tool is used for frequent operation, it is necessary to reduce the time between one check and the next.

Check that there are no breaks, deformations, cracks, bending, crushing, wear, corrosion.

Regularly inspect the sanding pad and the state of wear of the velcro.

Always record the checks performed and any repairs.

REPLACEMENT OF THE BACKING PAD (FIG. C)

Place the sander with the sanding surface (pad) facing upwards.

1 Insert the supplied key (pos.11 Fig.A) between the pad and the protection.

2 Engage the internal fixing nut and turn the key clockwise.

3 Remove the sanding pad completely by unscrewing it counterclockwise

4 Fit a new sanding plate (sanding pad) following the reverse procedure.

5 Remove the key

6 Make sure that the sanding plate (sanding pad) is firmly fixed.

PROBLEMI, CAUSE E RIMEDI

PROBLEMA	CAUSE	RIMEDI
L'utensile non funziona	La pressione della linea di alimentazione d'aria è nulla o insufficiente	Controllare la linea di alimentazione dell'aria.
	Valvole dell'aria chiuse o filtro sporco	Verificare. Se necessario pulire il filtro della linea di alimentazione.
	Grilletto dell'utensile non premuto a fondo	Premere il grilletto
	Mancanza di lubrificazione	Leggete le istruzioni e lubrificate l'utensile
	Temperatura troppo bassa	Operare in un ambiente con temperatura maggiore
	Guasto dell'utensile	Rivolgetevi ad un centro di assistenza autorizzato
L'operazione di smerigliatura è molto difficoltosa	Abrasivo non idoneo al materiale in lavorazione. Abrasivo rotto o ovalizzato.	Sostituire l'abrasivo

⚠ ATTENZIONE! Se dopo aver eseguito gli interventi sopra descritti l'utensile non funziona correttamente o in caso di anomalie diverse da quelle indicate, portatelo presso un centro di assistenza autorizzato esibendo la prova di acquisto e richiedendo ricambi originali. Fate sempre riferimento alle informazioni riportate sull'etichetta dati tecnici.

IMMAGAZZINAMENTO

Effettuate una accurata pulizia di tutto l'utensile e sue parti accessorie (vedi paragrafo Manutenzione). Proteggete le parti non verniciate con un olio protettivo ed utilizzate l'imballo originale per proteggerlo.

Riponete l'utensile lontano dalla portata dei bambini, in posizione stabile e sicura. Il luogo dovrà essere asciutto, privo da polveri, temperato e protetto dai raggi solari diretti. Al locale di rimessaggio non devono avere accesso i bambini e gli estranei.

SMALTIMENTO

Per la salvaguardia ambientale procedete secondo le leggi vigenti del Paese in cui vi trovate. Quando l'utensile non è più utilizzabile né riparabile, consegnatelo con l'imballo ad un punto di raccolta per il riciclaggio.

WARRANTY

The product is protected by law against non-compliance with the declared characteristics provided it is used only in the manner described in the instructions, it has not been tampered with in any way, it has been stored properly, has been repaired by authorized and, where applicable, have been used only original spare parts.

In the case of industrial or professional use or when using such a guarantee is valid for 12 months.

To issue a claim under warranty you must present proof of purchase to your dealer or authorized service center.

