



M-SF1 18

I Soffiatore a batteria
ISTRUZIONI D'USO
Istruzioni originali

GB Cordless garden blower
OPERATING INSTRUCTIONS
Translation of the original instructions



⚠ AVVERTENZA Leggere tutti gli avvisi di sicurezza, le istruzioni, le illustrazioni e le specifiche fornite con questo utensile elettrico. La mancata osservanza di tutte le istruzioni elencate di seguito può provocare scosse elettriche, incendi e / o lesioni gravi. **Conservare tutte le avvertenze e le istruzioni per riferimento futuro.**

⚠ WARNING Read all safety warnings, instructions, illustrations and specifications provided with this power tool. Failure to follow all instructions listed below may result in electric shock, fire and/or serious injury. **Save all warnings and instructions for future reference.**

A

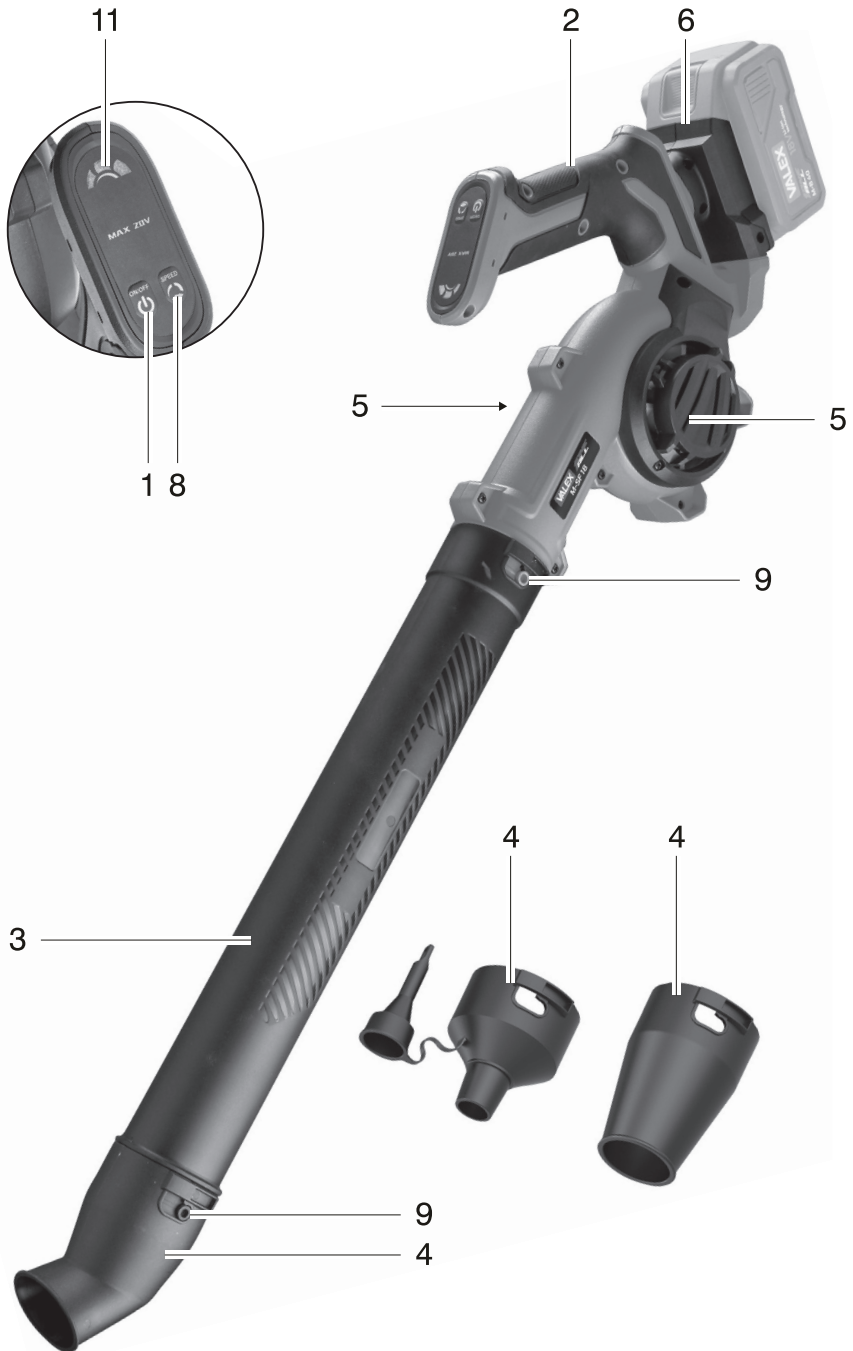

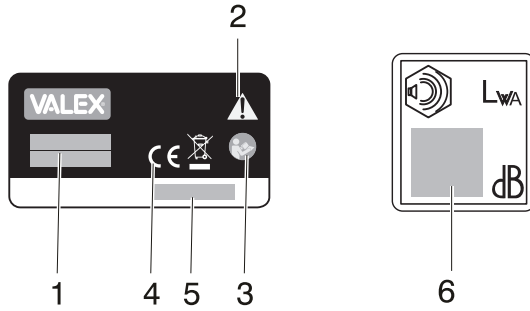
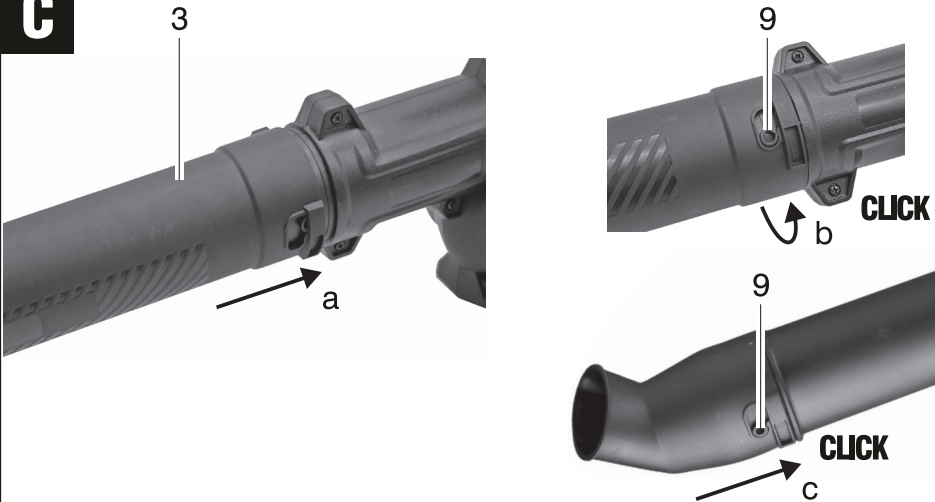
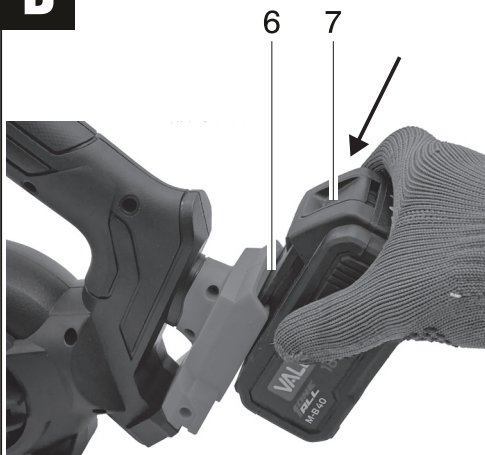
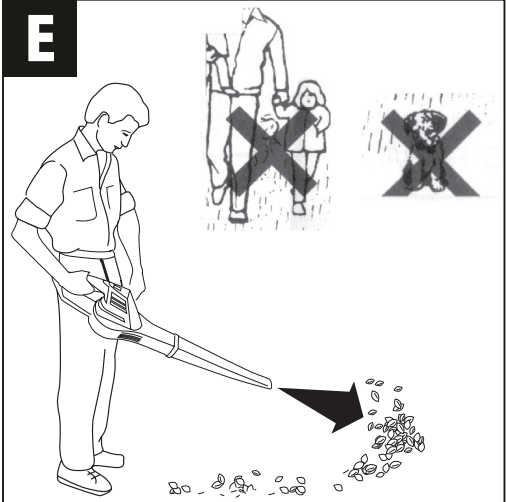
B**C****D****E**

ITALIANO

Vi ringraziamo per averci preferito nella scelta di questo apparecchio elettrico, di seguito chiamato "soffiatore a batteria".

⚠ ATTENZIONE! Il soffiatore a batteria è idoneo a movimentare materiale leggero attraverso un getto d'aria, da zone carrabili e pedonali, come foglie secche, erba tagliata ecc. Ogni altro utilizzo è vietato.

Queste istruzioni riportano le informazioni e quanto ritenuto necessario per il buon uso, la conoscenza e la normale manutenzione dell'apparecchio.

SIMBOLOGIA

Osservate con attenzione la simbologia della Fig. B e memorizzate il rispettivo significato. Una corretta interpretazione dei simboli consente un uso più sicuro della macchina.

- 1 Modello, dati tecnici,
- 2 Attenzione!
- 3 Leggete con attenzione tutte le istruzioni prima dell'uso
- 4 Marcatura di certificazione CE
- 5 numero del lotto di costruzione. Le prime 2 cifre del lotto indicano l'anno di costruzione

V	Volt
Hz	Hertz
~	corrente alternata
==	corrente continua
A	Ampere
W	Watt
km	chilometri
m	metri
mm	millimetri
°C	gradi centigradi
kg	chilogrammi
h	ore
s	secondi
dB	decibel
Li-Ion	Ioni di Litio

COMPONENTI

Fare riferimento alla fig. A e seguenti, allegate alle presenti istruzioni.

- 1 Interruttore di avvio/arresto
- 2 Impugnatura
- 3 Tubo di soffiaggio
- 4 Terminale conico
- 5 Feritoie di aspirazione aria
- 6 Alloggiamento batteria
- 7 Pulsante di sgancio batteria
- 8 Regolatore di velocità
- 9 Innesto a baionetta
- 11 Indicatore velocità selezionata

INSTALLAZIONE

⚠ ATTENZIONE! La Ditta costruttrice declina ogni responsabilità per gli eventuali danni diretti e/o indiretti causati da un errato allacciamento elettrico.

⚠ ATTENZIONE! Prima di effettuare le seguenti operazioni assicuratevi che la batteria non sia inserita nell'apparecchio.

TRASPORTO

Per trasportare l'apparecchio utilizzate sempre il suo imballo; questo lo preserverà da urti, polvere e umidità che ne possono compromettere il regolare funzionamento. Durante il trasporto sganciate la batteria dall'apparecchio.

MOVIMENTAZIONE

Afferrate l'apparecchio per l'impugnatura e portatelo a lato senza toccare terra; dopo l'uso appoggiatelo senza battere.

MESSA IN SERVIZIO

Nel luogo che utilizzerete l'apparecchio elettrico è opportuno considerare:

- che la zona non sia umida e che agenti atmosferici avversi non siano presenti.
- che attorno sia prevista un'ampia zona operativa libera da impedimenti.
- che vi sia una buona illuminazione.
- che sia utilizzata in vicinanza dell'interruttore generale con differenziale (per il caricabatterie).
- che l'impianto di alimentazione sia dotato di messa a terra conforme alle norme (solo se l'apparecchio elettrico è di classe I, cioè dotato di spina con cavo di terra).
- che la temperatura ambiente sia compresa tra 10° e 35° C.

- che l'ambiente non sia in atmosfera infiammabile/esplosiva.

Estraete la apparecchiatura ed i componenti e verificate visivamente la loro perfetta integrità; a questo punto procedete ad una accurata pulizia.

CARICA DELLA BATTERIA (Seguire le istruzioni allegate al caricabatterie)

⚠ ATTENZIONE! Prima di utilizzare la macchina è necessario effettuare una carica completa della batteria.

⚠ ATTENZIONE! Ricaricare soltanto con un caricabatterie previsto per questo tipo di apparecchio. Un caricabatterie che è adeguato per un tipo di gruppo di batterie può creare un rischio di incendio quando viene utilizzato con altri gruppi di batterie.

Per mantenere efficiente la batteria, non scaricarla completamente.

Eseguite una successiva ricarica completa:

- Dopo ogni utilizzo.
- Almeno ogni 4 mesi, anche in caso di inutilizzo.
- Se durante il lavoro notate un calo evidente delle prestazioni dell'apparecchio.

INSERIMENTO E RIMOZIONE DELLA BATTERIE (fig.D)

- Inserite la batteria attraverso le guide presenti sull'alloggiamento batterie. (6)
 - Estraete le batterie dalla sede dell'utensile agendo sul dispositivo di sgancio (7)
- È preferibile utilizzare batterie con la stessa capacità.

MONTAGGIO DEL TUBO DI SOFFIAGGIO (fig.C)

Infilate il tubo sul corpo macchina in corrispondenza delle guide a baionetta (9) avendo cura di controllare che i pioli si inseriscano nelle fessure di corrispondente misura. Ruotate il tubo in modo da portare a fine corsa l'innesto.

La macchina è dotata di più terminali a seconda delle necessità. Sono forniti i seguenti terminali:

- Curvo per spostare foglie e polvere.
- Conico per concentrare il flusso d'aria.
- Di gonfiaggio. Per gonfiare a bassissima pressione (< 0.02 bar) oggetti come materassini, piccoli giochi gonfiabili ecc.

Infilate il terminale desiderato sul corpo macchina in corrispondenza delle guide a baionetta (9) avendo cura di controllare che i pioli si inseriscano nelle fessure di corrispondente misura.

Ruotate il terminale in modo da portare a fine corsa l'innesto.

AVVIAMENTO E ARRESTO

⚠ ATTENZIONE! Prima di avviare l'apparecchio elettrico è obbligatorio indossare i dispositivi di protezione individuale citati nel cap. Avvertenze (non inclusi).

⚠ ATTENZIONE! Durante l'utilizzo fate in modo che nessuno si avvicini alla vostra zona di lavoro.

Avviamento

- 1) Inserite la batteria carica nell'apparecchio
- 2) Afferrate saldamente l'impugnatura
- 3) Per avviare premete il pulsante (1)
- 4) Per regolare la velocità dell'aria, premete in sequenza il tasto (8), sono disponibili tre velocità visualizzate sull'indicatore (11).

Arresto

Per spegnere premete l'interruttore (1) mantenendo ben saldo l'apparecchio.

⚠ ATTENZIONE! Dopo lo spegnimento la girante interna che genera il flusso d'aria ruota ancora per alcuni secondi.

Vi consigliamo di ripetere queste operazioni alcune volte prima di iniziare il lavoro in modo da familiarizzare il più possibile con i comandi. Se osservate delle anomalie di funzionamento spegnete l'apparecchio elettrico e consultate il capitolo "Problemi, cause e rimedi".

ISTRUZIONI D'USO

Dopo aver letto attentamente i capitoli precedenti, seguite scrupolosamente questi consigli che vi permetteranno di ottenere il massimo delle prestazioni.

Procedete con calma in modo da prendere familiarità con tutti i comandi; solo dopo aver acquisito una buona esperienza riuscirete a sfruttarne a fondo tutte le potenzialità.

Prima di iniziare il lavoro assicuratevi che l'area sia priva di fili, sassi, lattine, bottiglie ecc.; allontanate anche gli estranei e gli animali.

Per evitare problemi muscolari derivanti da una postura scorretta, cercate di mantenere diritta la schiena ed evitate di piegarvi in avanti, non

sbilanciatevi e mantenete l'equilibrio.

Afferrate saldamente l'apparecchio sull'impugnatura, posizionatelo davanti a voi con il tubo di soffiaggio rivolto in avanti verso il terreno. Avviate l'apparecchio e non alzate mai il tubo durante il funzionamento; effettuate il soffiaggio facendo oscillare a destra e a sinistra il tubo ed avanzate lentamente (fig.E).

Usate il soffiatore con cautela in quanto il flusso d'aria potrebbe scagliare in aria del materiale e ferire qualcuno, o far cadere un oggetto e romperlo.

Vi consigliamo di non utilizzare l'apparecchio in presenza di vento dato che il materiale sollevato potrebbe finire a diversi metri di distanza o contro voi stessi. Durante l'uso verrà immessa nell'aria molta polvere, usate perciò tutti i dispositivi di protezione per salvaguardare la vostra salute; l'uso delle cuffie antirumore riduce il rumore dell'apparecchio anche eventuali avvertimenti sonori per richiamare la vostra attenzione (esempio il clacson di un veicolo), evitate quindi di stazionare in luoghi di transito e osservate sempre con attenzione l'area in cui operate.

Non fate urtare il tubo di soffiaggio contro ostacoli fissi come muri, recinzioni o il terreno perché potrebbe danneggiarsi.

Con l'apparecchio è fornito anche un terminale adatto a gonfiare oggetti a bassissima pressione (< 0.02 bar) come materassini, palloni, piccoli giochi da spiaggia o oggetti simili.

Quando la batteria avrà esaurito la carica, la macchina si spegnerà e bisognerà procedere alla ricarica completa, anche se non avete intenzione di riprendere il lavoro.

La batteria al litio è protetta da un circuito elettronico di sicurezza che spegne automaticamente l'apparecchio prima che la batteria si scarichi completamente e si danneggi; non premete l'interruttore di avvio dopo lo spegnimento automatico perché la batteria si danneggerà irrimediabilmente.

Se l'apparecchio viene usato in modo continuativo è normale che la batteria si surriscaldi leggermente; in questo caso lasciatela raffreddare prima di ricaricarla.

MANUTENZIONE

⚠ ATTENZIONE! Prima di ogni controllo o regolazione staccate la batteria dall'apparecchio e staccate l'alimentazione elettrica del caricabatterie scollegando la spina.

⚠ ATTENZIONE! Non manomettete o tentate di riparare l'apparecchio elettrico.

La durata e il costo d'esercizio dipendono anche da una costante e scrupolosa manutenzione.

Pulite regolarmente ed abbiate cura del vostro apparecchio elettrico, vi garantirete una perfetta efficienza ed una lunga durata dello stesso.

- Rimuovete eventuali detriti dalle feritoie di ventilazione e con uno straccio eliminate la polvere depositata sull'apparecchio.
- Non spruzzate o bagnate d'acqua l'apparecchio elettrico, pericolo di infiltrazioni interne.
- Non usate infiammabili, detergenti o solventi vari.
- Le parti in plastica sono aggredibili da agenti chimici.

IMMAGAZZINAMENTO

Effettuate una accurata pulizia di tutto l'apparecchio e sue parti accessorie (vedi paragrafo Manutenzione); utilizzate l'imballo originale per proteggerlo.

Se prevedete di non usare la apparecchio per un lungo periodo, effettuate una ricarica della batteria.

Riponete l'apparecchio lontano dalla portata dei bambini, in posizione stabile e sicura. Il luogo dovrà essere asciutto, privo da polveri, temperato e protetto dai raggi solari diretti.

Al locale di rimessaggio non devono avere accesso i bambini e gli estranei.

PROBLEMI, CAUSE E RIMEDI

PROBLEMA	CAUSE	RIMEDI
L'apparecchio elettrico non si avvia	Batteria scarica	Effettuare una ricarica completa alla batteria
	Batteria non inserita correttamente nell'alloggiamento dell'apparecchio	Sganciate la batteria e inseritela correttamente
	La batteria si è surriscaldata ed è intervenuta la protezione interna auto-ripristinabile	Attendere che la batteria si raffreddi
	Apparecchio elettrico o batteria guasti	Sostituite la batteria o/e rivolgetevi ad un centro di assistenza autorizzato
La batteria non si ricarica	Batteria non inserita correttamente nell'alloggiamento del caricabatterie	Sganciate la batteria e inseritela correttamente
	Caricabatterie non pronto per la ricarica	Inserire la spina nella presa di alimentazione elettrica. Premere il pulsante di avvio carica (se presente).
	Caricabatterie o batteria guasti	Sostituite la batteria o/e rivolgetevi ad un centro di assistenza autorizzato
L'apparecchio si arresta durante l'uso	Batteria scarica	Se disponibile inserire un nuova batteria carica, oppure sganciare la batteria ed effettuare una ricarica completa.
	La batteria si è surriscaldata ed è intervenuta la protezione interna auto-ripristinabile	Attendere che la batteria si raffreddi

ATTENZIONE! Verificate sempre che entrambe le batterie impiegate siano funzionanti ed efficienti.

ATTENZIONE! Se dopo aver eseguito gli interventi sopra descritti l'apparecchio elettrico non funziona correttamente o in caso di anomalie diverse da quelle indicate, portatelo presso un centro di assistenza autorizzato esibendo la prova di acquisto e richiedendo ricambi originali. Fate sempre riferimento alle informazioni riportate sull'etichetta dati tecnici.

segnati al venditore nel caso di acquisto di una apparecchiatura nuova analoga. Lo smaltimento abusivo dei rifiuti comporta l'applicazione di sanzioni amministrative.

 **Non smaltire assieme ai rifiuti domestici.** Smaltimento batterie. Le batterie incluse nell'apparecchio possono essere smaltite assieme ad esso ma devono seguire una procedura separata. Non gettate nel fuoco e non disperdete nell'ambiente le batterie esauste ma consegnatele agli appositi centri per il loro smaltimento.

SMALTIMENTO

Per la salvaguardia ambientale procedete secondo le leggi vigenti del Paese in cui vi trovate. Rivolgetevi alle autorità competenti per maggiori notizie in merito.

Quando l'apparecchio non è più utilizzabile né riparabile, consegnatelo con l'imballo ad un punto di raccolta per il riciclaggio.

 **Non smaltire assieme ai rifiuti domestici.** I rifiuti elettrici ed elettronici possono contenere sostanze pericolose per l'ambiente e la salute umana; non devono pertanto essere smaltiti con quelli domestici ma mediante una raccolta separata negli appositi centri di raccolta o ricon-

GARANZIA

Il prodotto è tutelato a norma di legge contro non conformità rispetto alle caratteristiche dichiarate purché sia stato utilizzato esclusivamente nel modo descritto dalle istruzioni, non sia stato manomesso in alcun modo, sia stato conservato correttamente, sia stato riparato da tecnici autorizzati e, ove previsto, siano stati utilizzati solo ricambi originali.

In caso di utilizzo industriale o professionale oppure in caso di impiego simile la garanzia ha validità di 12 mesi.

Per emettere una richiesta di intervento in garanzia è necessario presentare la prova di acquisto al rivenditore o ad centro assistenza autorizzato.

ENGLISH

Thank you for choosing us in choosing this electric appliance, hereinafter called the "battery blower".

⚠ WARNING! The battery blower is suitable for moving light material through an air jet, from driveways and pedestrian areas, such as dry leaves, cut grass etc. Any other use is prohibited.

These instructions report the information and what is deemed necessary for the proper use, knowledge and normal maintenance of the appliance.

SYMBOLOLOGY

Observe carefully the symbols of Fig. B and memorize the respective meaning. A correct interpretation of the symbols allows a safer use of the machine.

- 1 Model, technical data,
- 2 Attention!
- 3 Read all the instructions carefully before use
- 4 CE certification marking
- 5 Construction lot number. The first 2 digits of the lot indicate the year of construction

V	Volt
Hz	Hertz
~	alternating current
—	direct current
A	Ampere
W	Watt
km	kilometers
m	meters
mm	millimeters
°C	degrees centigrade
kg	kilograms
h	hours
s	seconds
dB	decibel
Li-Ion	Lithium Ion

COMPONENTS

Refer to fig. A and following, attached to these instructions.

- 1 Start / stop switch
- 2 Handle
- 3 Blow tube
- 4 Conical terminal
- 5 Air intake slits
- 6 Battery compartment
- 7 Battery release button
- 8 Speed regulator
- 9 Bayonet coupling
- 11 Selected speed indicator

INSTALLATION

⚠ WARNING! The manufacturer declines all responsibility for any direct and / or indirect damage caused by an incorrect electrical connection.

⚠ WARNING! Before carrying out the following operations, make sure that the battery is not inserted in the appliance.

TRANSPORT

To transport the appliance, always use its packaging; this will protect it from shocks, dust and humidity which can compromise its regular functioning.

During transport, disconnect the battery from the device.

HANDLING

Grab the appliance by the handle and bring it to the side without touching the ground; after use, put it down without tapping.

COMMISSIONING

In the place you will use the electrical appliance it is appropriate to consider:

- that the area is not humid and that adverse atmospheric agents are not present.
- that there is a large operating area free of obstacles around it.
- that there is good lighting.
- that it is used near the main switch with differential (for the charger).
- that the power supply system is earthed in compliance with the standards (only if the electrical appliance is class I, i.e. equipped with a plug with earth cable).
- that the ambient temperature is between 10 ° and 35 ° C.

- that the environment is not in a flammable / explosive atmosphere.

Remove the appliance and the components and visually check their perfect integrity; at this point proceed with a thorough cleaning.

CHARGING THE BATTERY (Follow the instructions attached to the charger)

⚠ WARNING! Before using the machine, it is necessary to fully charge the battery.

⚠ WARNING! Recharge only with a charger intended for this type of appliance. A charger that is appropriate for one type of battery pack can create a fire hazard when used with other battery packs.

To keep the battery efficient, do not discharge it completely.

Perform a subsequent full charge:

- After each use.
- At least every 4 months, even if not used.
- If during work you notice a noticeable drop in the performance of the appliance.

INSERTING AND REMOVING THE BATTERIES (fig.D)

- Insert the battery through the guides on the battery compartment. (Item 6)
- Remove the batteries from the tool seat by acting on the release device (7)

It is preferable to use batteries with the same capacity.

ASSEMBLY OF THE BLOWER TUBE (fig. C)

Insert the tube on the machine body in correspondence with the bayonet guides (9) taking care to check that the pegs fit into the corresponding size slots. Rotate the tube so as to bring the coupling to the end.

The machine has multiple terminals depending on your needs. The following terminals are provided:

- Curved to move leaves and dust.
- Conical to concentrate the air flow.
- Inflating. To inflate objects such as mattresses, small inflatable games, etc. at very low pressure (< 0.02 bar).

Insert the desired terminal onto the machine body in correspondence with the bayonet guides (9), taking care to check that the pegs fit into the slots of the corresponding size. Rotate the terminal so as to bring the coupling to the end of its travel.

STARTING AND STOPPING

⚠ WARNING! Before starting the electrical appliance, it is mandatory to wear the personal protective equipment mentioned in chap. Warnings (not included).

⚠ WARNING! During use, make sure that no one approaches your work area.

Starting

- 1) Insert the charged battery into the device
- 2) Grasp the handle firmly
- 3) To start, press the button (1)
- 4) To adjust the air speed, press the button (8) in sequence; three speeds are available and are displayed on the indicator (11).

stopping

To switch off, press the switch (1) keeping the appliance firmly in place.

⚠ WARNING! After switching off, the internal impeller that generates the air flow rotates for a few seconds.

We advise you to repeat these operations a few times before starting work in order to familiarize yourself as much as possible with the controls. If you observe operating anomalies, switch off the electrical appliance and consult the "Problems, causes and remedies" chapter.

INSTRUCTIONS FOR USE

After carefully reading the previous chapters, carefully follow these tips that will allow you to obtain maximum performance.

Proceed calmly so that you become familiar with all the commands; only after having acquired a good experience will you be able to fully exploit its potential.

Before starting work, make sure that the area is free of wires, stones, cans, bottles, etc. ; also remove strangers and animals.

To avoid muscle problems resulting from incorrect posture, try to keep your back straight and avoid leaning forward, do not unbalance yourself and keep your balance.

Grasp the appliance firmly on the handle, position it in front of you with the blowing tube facing forward towards the ground. Start the appliance and never lift the tube during operation; blow out by swinging the tube left and right and move

slowly forward (fig.E).

Use the blower with caution as the air flow could throw material into the air and injure someone, or drop an object and break it.

We advise you not to use the appliance in the presence of wind as the raised material could end up several meters away or against yourself. During use, a lot of dust will be released into the air, therefore use all protective devices to safeguard your health; the use of earmuffs reduces the noise of the appliance, also any sound warnings to draw your attention (e.g. the horn of a vehicle), therefore avoid staying in transit places and always carefully observe the area in which you operate.

Do not knock the blow hose against fixed obstacles such as walls, fences or the ground as it could be damaged.

The device also includes a terminal suitable for inflating objects at very low pressure (< 0.02 bar) such as mattresses, balls, small beach toys or similar objects.

When the battery has run out of charge, the machine will turn off and you will need to fully charge it, even if you are not going to resume work.

The lithium battery is protected by an electronic safety circuit that automatically switches off the appliance before the battery is completely discharged and damaged; do not press the start switch after the automatic shutdown because the battery will be irreparably damaged.

If the appliance is used continuously, it is normal for the battery to overheat slightly; in this case, let it cool before recharging it.

MAINTENANCE

⚠ WARNING! Before each check or adjustment, disconnect the battery from the appliance and disconnect the charger's power supply by disconnecting the plug.

⚠ WARNING! Do not tamper with or attempt to repair the electrical appliance.

The duration and operating cost also depend on constant and scrupulous maintenance.

Clean regularly and take care of your electrical appliance, you will guarantee perfect efficiency and long life.

- Remove any debris from the ventilation slots and with a rag remove the dust deposited on the appliance.
- Do not spray or wet the electrical appliance with water, risk of internal infiltration.
- Do not use inflammables, detergents or various solvents.
- The plastic parts are attackable by chemical agents.

STORAGE

Carry out a thorough cleaning of the entire appliance and its accessory parts (see Maintenance paragraph); use the original packaging to protect it.

If you plan not to use the appliance for a long time, recharge the battery.

Store the appliance away from children, in a stable and safe position. The place must be dry, dust-free, tempered and protected from direct sunlight.

Children and strangers must not have access to the storage room.

PROBLEMS, CAUSES AND REMEDIES

PROBLEM	CAUSES	SOLUTIONS
The electrical appliance does not start.	Battery discharged	Recharge the battery fully
	Battery not correctly inserted in the housing of the device	Unhook the battery and insert it correctly
	The battery has overheated and the self-resetting internal protection has tripped	Wait for the battery to cool down
	Faulty electrical appliance or battery	Replace the battery or / and contact an authorized service center
The battery does not recharge	Battery not inserted correctly in the charger housing	Unhook the battery and insert it correctly
	Battery charger not ready to recharge	Insert the plug into the power socket. Press the start charge button (if present)
	Faulty charger or battery	Replace the battery or / and contact an authorized service center
The device stops during use	Discharged battery	If available, insert a new charged battery, or release the battery and perform a full recharge
	The battery has overheated and the self-resetting internal protection has tripped	Wait for the battery to cool down

WARNING! Always check that both batteries used are functional and efficient.

WARNING! If after performing the interventions described above, the electrical appliance does not work correctly or in the event of anomalies other than those indicated, take it to an authorized service center, showing the proof of purchase and requesting original spare parts. Always refer to the information on the technical data label.

DISPOSAL

For environmental protection, proceed according to the laws in force in the country in which you are located. Contact the competent authorities for more information.

When the appliance is no longer usable or repairable, return it with the packaging to a collection point for recycling.

Do not dispose of with household waste. Electric and electronic waste can contain substances dangerous for the environment and human health; therefore they must not be disposed of with the domestic ones but by means of a separate collection in the appropriate collection centers or returned to the seller in the

case of purchase of a similar new equipment. Abusive waste disposal involves the application of administrative penalties.

Do not dispose of with household waste. Battery disposal. The batteries included in the appliance can be disposed of with it but must follow a separate procedure. Do not throw exhausted batteries into the fire and do not dispose of them in the environment but hand them over to the appropriate centers for their disposal.

WARRANTY

The product is protected by law against all non-conformities with regard to its stated characteristics, provided that it has been used solely in the way described in this user's instructions, it has not been tampered with in any way, it has been stored correctly, it has been repaired by authorised personnel and, where necessary, only original spare parts have been used. In the event of industrial or professional use or similar, the warranty is valid for 12 months. To issue a request for intervention covered by warranty, proof of purchase must be shown to the retailer or authorised service centre.

DATI TECNICI

- 1 Tensione
- 2 Velocità aria
- 3 Livello di pressione acustica al posto operat. LpA
- 4 Livello di potenza sonora misurato LwA
- 5 Livello di potenza sonora garantito LwA
- 6 Vibrazioni
- 7 Procedura di valutazione della conformità seguita allegato:
- 8 Peso

TECHNICAL DATA

- 1 Voltage
- 2 Air speed
- 3 Acoustic pressure level LpA
- 4 Measured noise level LwA
- 5 Guaranteed noise level LwA
- 6 Vibrations
- 7 Procedure for evaluating conformity enclosed:
- 8 Weight

1	18 V 
2	200 km/h
3	83 dB(A) K=3
4	94 dB(A) K=3
5	97 dB(A)
6	<2,5 m/s ² K=1,5 m/s ²
7	V
8	0,94 kg

DICHIARAZIONE DI CONFORMITA'

La ditta indicata in etichetta dichiara sotto la propria responsabilità che il prodotto ivi citato è conforme ai requisiti essenziali di sicurezza e salute contenuti nelle seguenti direttive europee: 2006/42/CE, 2004/108/CE, 2005/88/CE, 2011/65/CE

DECLARATION OF CONFORMITY

The firm indicated on the label declares, under its own responsibility, that the product cited there complies with the essential health and safety requirements contained in the following European directives: 2006/42/EC, 2004/108/EC, 2005/88/EC, 2011/65/EC

Persona autorizzata a costituire il fascicolo tecnico presso
The person authorized to compile the technical file is in

Valex SpA - Via Lago Maggiore, 24
36015 Schio (VI) - Italy

07.2024

Un procuratore - Attorney

SMIDERLE STEFANO

