



1429204
08-06-2018

I Sega circolare portatile a batteria M-SGC 18

ISTRUZIONI D'USO

Istruzioni originali

GB Cordless Portable circular saw M-SGC 18

INSTRUCTION MANUAL

Translation of the original instructions



ATTENZIONE! Prima di usare la macchina, leggete e comprendete le istruzioni di sicurezza e le istruzioni d'uso fornite.
CAUTION! Before using the machine, read and understand the supplied safety instructions and operating instructions.



M-SGC 18

- I** Sega circolare portatile a batteria
- GB** Cordless portable circular saw

DATI TECNICI

- 1 Tensione e frequenza nominale
- 2 Giri al minuto
- 3 Diametri - spessore lama
- 4 Tipo lama
- 5 Profondità di taglio massima (con angolo 0°)
- 6 Inclinazione di taglio
- 7 Livello di pressione acustica LpA
- 8 Livello di potenza acustica LwA
- 9 Vibrazioni

TECHNICAL DATA

- 1 Voltage and nominal frequency
- 2 R.P.M.
- 3 Blade diameters - thickness
- 4 Type of blade
- 5 Maximum cutting depth (with angle 0°)
- 6 Cutting inclination
- 7 Acoustic pressure level LpA
- 8 Acoustic power level LwA
- 9 Vibrations

1	18 V
2	3800 min ⁻¹
3	Ø150/Ø16 - 18T
4	Disco in acciaio con placchette metallo duro Steel disc with hard metal tips
5	48 mm
6	0-45 °
7	76 dB(A) K=3
8	87 dB(A) K=3
9	1,9 m/s ² K=1,5

DICHIARAZIONE DI CONFORMITÀ'

La ditta indicata in etichetta dichiara sotto la propria responsabilità che il prodotto ivi citato è conforme ai requisiti essenziali di sicurezza e salute contenuti nelle seguenti direttive europee:
2006/42/CE, 2014/35/CE, 2014/30/CE, 2011/65/CE

DECLARATION OF CONFORMITY

The firm indicated on the label declares, under its own responsibility, that the product cited there complies with the essential health and safety requirements contained in the following European directives:
2006/42/EC, 2014/35/EC, 2014/30/EC, 2011/65/EC

Persona autorizzata a costituire il fascicolo tecnico presso/ The person authorized to compile the technical file is in

Valex SpA - Via Lago Maggiore 24
36015 Schio (VI) - Italy

Schio, 05-2018
Un procuratore - Attorney

SMIDERLE STEFANO

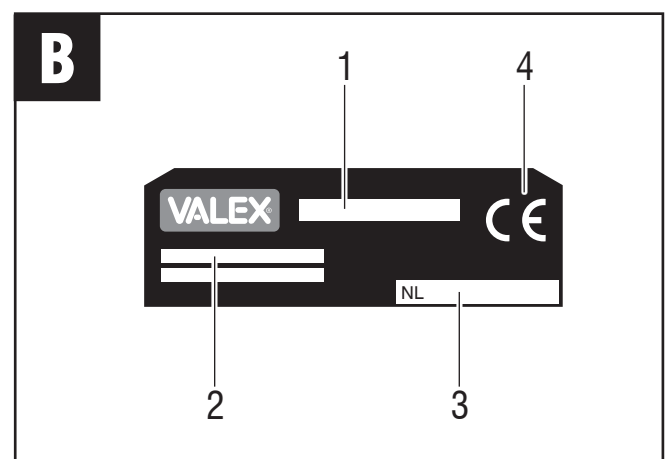
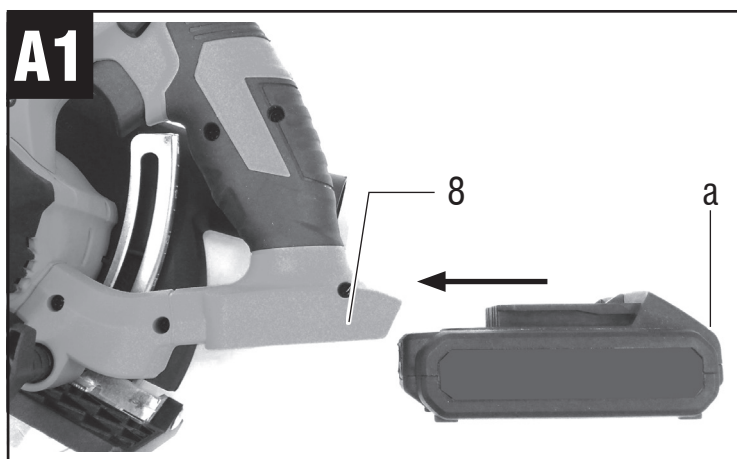
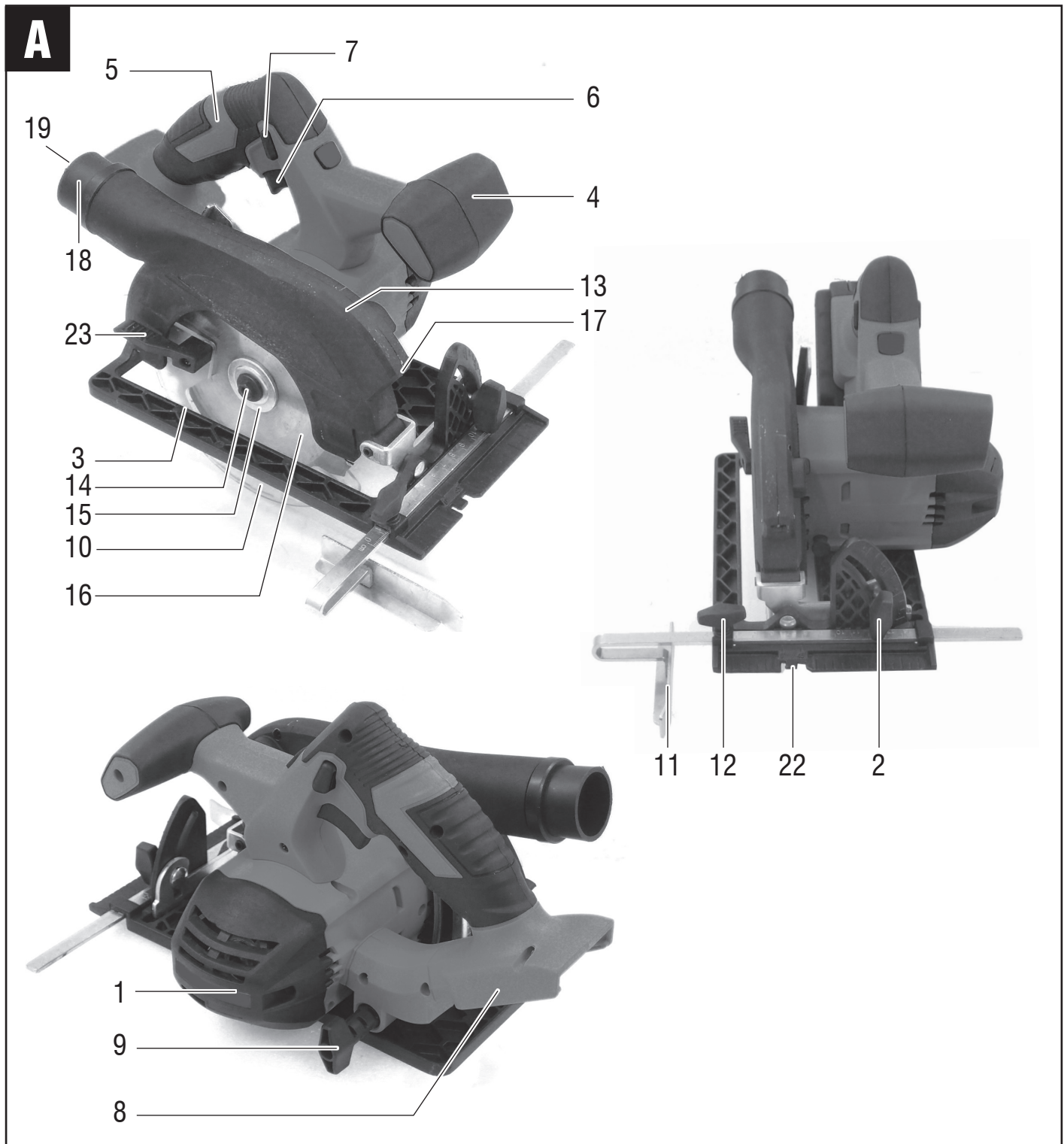

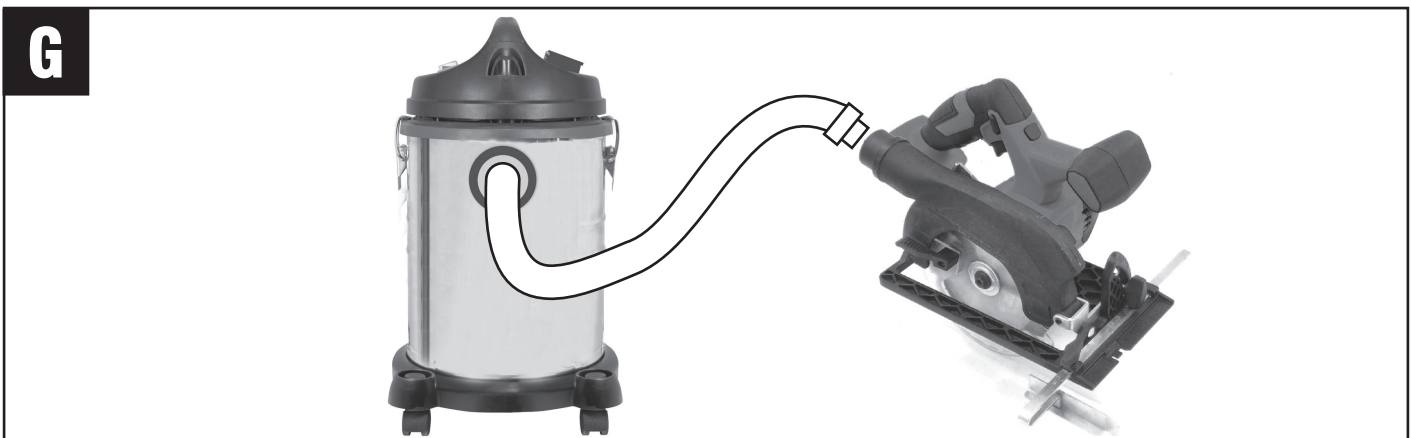
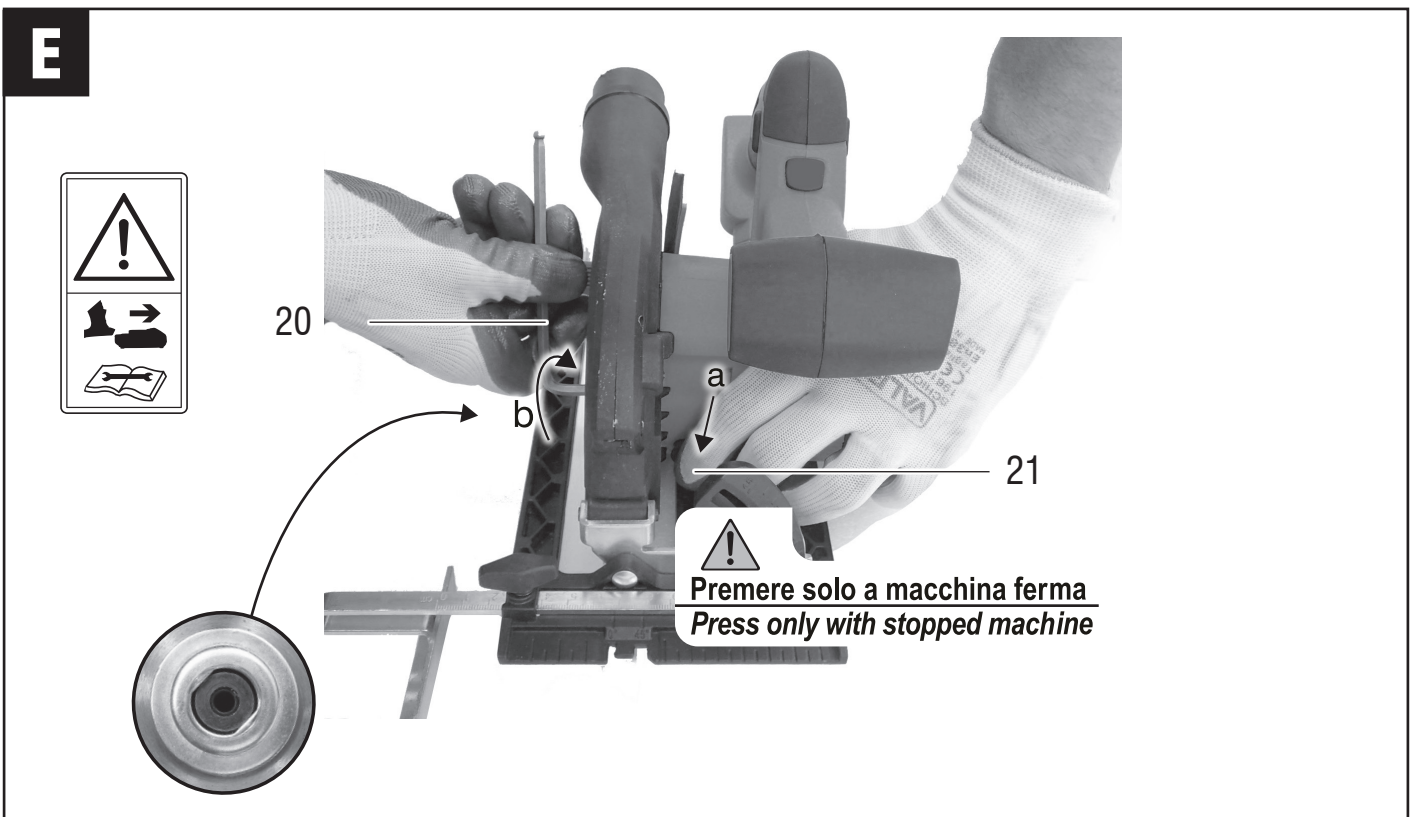
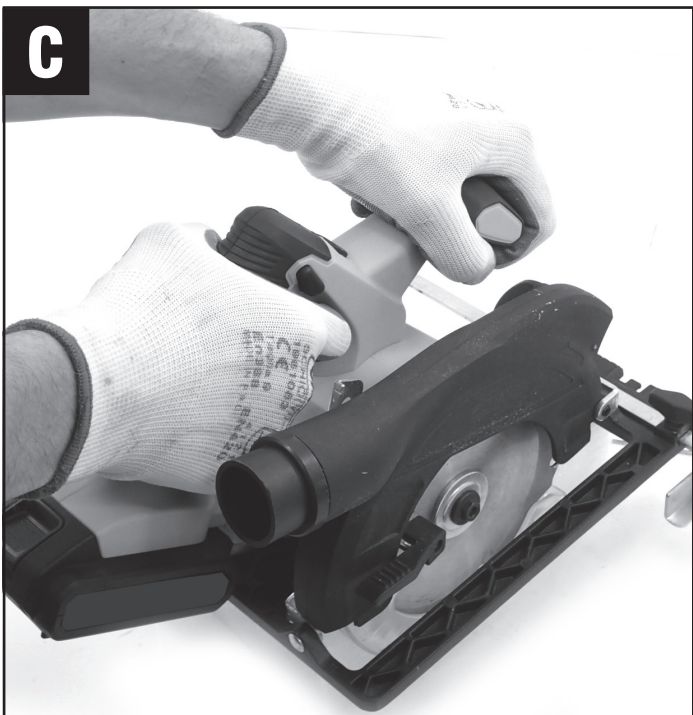

ITALIANO

⚠ ATTENZIONE! La sega circolare è idonea a tagliare pannelli di legno. È vietato il taglio di materiali pericolosi, metalli, plastica e l'utilizzo in ambienti con pericolo di incendio/esplosione. La sega circolare è destinata ad un utilizzo hobbistico e non professionale.

Queste istruzioni riportano le informazioni e quanto ritenuto necessario per il buon uso, la conoscenza e la normale manutenzione dell'utensile. Esse non riportano le informazioni sulle tecniche di lavorazione del legno; l'utilizzatore troverà maggiori notizie su libri e pubblicazioni specifiche o partecipando a corsi di specializzazione.

SIMBOLOGIA

Osservate con attenzione la simbologia della fig.B e memorizzate il rispettivo significato. Una corretta interpretazione dei simboli consente un uso più sicuro della macchina.

- 1 Modello macchina
- 2 Dati tecnici
- 3 Numero di lotto (le prime 2 cifre del lotto indicano l'anno di costruzione)
- 4 Marchi di certificazione

V	Volt
Hz	Hertz
~	corrente alternata
\equiv	Corrente continua
W	Watt
kg	chilogrammi
mm	millimetri
s	secondi
n_0	velocità a vuoto
min ⁻¹	giri al minuto
dB	decibel
	doppio isolamento elettrico

COMPONENTI

Fare riferimento alla fig.A e seguenti, allegate alle presenti istruzioni.

- 1 Corpo motore
- 2 Volantino per regolazione inclinazione taglio
- 3 Piastra di guida
- 4 Impugnatura anteriore
- 5 Impugnatura posteriore
- 6 Interruttore di avvio/arresto
- 7 Pulsante di sicurezza
- 8 Alloggiamento batteria
- 9 Volantino posteriore per regolazione altezza taglio
- 10 Protezione mobile della lama
- 11 Squadra di guida graduata
- 12 Volantino fissaggio squadra di guida
- 13 Protezione fissa per lama
- 14 Vite e rondella fissaggio lama
- 15 Flangia di fissaggio lama
- 16 Lama
- 17 Illuminatore LED
- 18 Apertura di scarico
- 19 Adattatore tubo di aspirazione
- 20 Chiave per vite lama
- 21 Pulsante di blocco lama
- 22 Marcature della zona di taglio
- 23 Maniglia per arretramento protezione

INSTALLAZIONE

- ⚠ ATTENZIONE!** La Ditta costruttrice declina ogni responsabilità per gli eventuali danni diretti e/o indiretti causati da un errato allacciamento.
- ⚠ ATTENZIONE!** Prima di effettuare le seguenti operazioni assicuratevi che la batteria sia scollegata dall'apparecchio.

TRASPORTO

Per trasportare l'utensile utilizzate sempre il suo imballo o la sua valigetta (se presente); questo lo preserverà da urti, polvere e umidità che ne possono compromettere il regolare funzionamento. Durante il trasporto toglie il disco abrasivo/spazzola ecc. dalla macchina.

MOVIMENTAZIONE

Afferrate saldamente l'impugnatura (pos.2) senza azionare l'interruttore, mantenete l'utensile lontano dal vostro corpo e dopo l'uso appoggiate senza battere e senza colpire il disco.

MESSA IN SERVIZIO

Nel luogo che utilizzerete l'utensile elettrico è opportuno considerare:
-che la zona non sia umida e sia al riparo dagli agenti atmosferici.
-che attorno sia prevista un'ampia zona operativa libera da impedimenti.
-che vi sia una buona illuminazione.
-che la temperatura ambiente sia compresa tra 10° e 35° C.
-che l'ambiente non sia in atmosfera infiammabile/esplosiva.
-che sia presente un aspiratore di trucioli con tubazione flessibile.

Estraete la macchina ed i componenti e verificate visivamente la loro perfetta integrità; a questo punto procedete ad una accurata pulizia per togliere gli eventuali oli protettivi dalle superfici metalliche.

REGOLAZIONE SQUADRA DI GUIDA (pos.11)

Inserire la squadra di guida nella piastra di guida (pos.3) e serrate con il volantino (pos.12). Regolate la distanza osservando la scala graduata sullo stesso.

Per taglio di pannelli larghi non montare la squadra di guida ma utilizzare una squadra costruita con un listello come illustrato in fig.D.

MONTAGGIO TUBAZIONE ASPIRATRUCIOLI (fig.G, aspiratore non fornito)

Collegate l'utensile elettrico ad un dispositivo di aspirazione dei residui di taglio (esempio aspiratrucioli) mediante una tubazione flessibile raccordata all'adattatore tubo di aspirazione (pos. 19 fig.A). Per il tipo idoneo alla lavorazione chiedete consiglio al vostro rivenditore.

CARICA DELLA BATTERIA (Seguire le istruzioni allegate ai caricabatterie)

⚠ ATTENZIONE! Prima di utilizzare la sega circolare è necessario effettuare una carica completa della batteria.

⚠ ATTENZIONE! Ricaricare soltanto con un caricabatterie previsto per questo tipo di apparecchio. Un caricabatterie che è adeguato per un tipo di gruppo di batterie può creare un rischio di incendio quando viene utilizzato con altri gruppi di batterie.

Per mantenere efficiente la batteria, non scaricarla completamente.

Eseguite una successiva ricarica completa:

- Dopo ogni utilizzo.
- Almeno ogni 4 mesi, anche in caso di inutilizzo.
- Se durante il lavoro notate un calo evidente delle prestazioni dell'apparecchio.

INSERIMENTO E RIMOZIONE DELLA BATTERIA (fig.A1)

- Inserite la batteria attraverso le guide presenti nella parte posteriore dell'impugnatura fino ad avvertire il "clic" di aggancio.
- Per rimuovere la batteria premete il tasto di sblocco "a" (fig.A1) ed estraetela.

AVVIAMENTO E ARRESTO

⚠ **ATTENZIONE!** Prima di avviare l'utensile elettrico è obbligatorio indossare tutti i dispositivi di protezione individuale (non in dotazione, vedasi le Istruzioni di sicurezza).

⚠ **ATTENZIONE!** Durante l'utilizzo fate in modo che nessuno si avvicini alla vostra zona di lavoro. Mantenete una distanza di sicurezza da tutte le parti in movimento e dalla zona di taglio.

⚠ **ATTENZIONE!** Il motore e la lama continuano a girare per alcuni secondi dopo aver spento l'utensile. Durante la fase di arresto queste parti non devono essere toccate, pericolo di lesioni gravi!

⚠ **ATTENZIONE!** Mai premere il pulsante di blocco lama (pos.21) finché la lama è in movimento.

Prima di mettere in funzione la macchina, verificate l'integrità dei componenti e controllate che le viteria sia serrata.

Avviamento

- 1) Inserite la batteria nell'apparecchio (pos.8).
- 2) Impugnate saldamente l'impugnatura posteriore (pos.5) e anteriore (pos.4) senza premere l'interruttore (fig.C).
- 3) Premete in sequenza il pulsante di sicurezza (pos.7) e il pulsante dell'interruttore (pos.6). L'interruttore è del tipo ad "azione mantenuta"; pertanto l'utensile elettrico rimarrà acceso per il tempo che voi mantenete premuto l'interruttore.

Arresto

Per arrestare rilasciate il pulsante dell'interruttore (pos.6) mantenendo ben salda la macchina.

Vi consigliamo di ripetere queste operazioni alcune volte prima di iniziare il lavoro in modo da familiarizzare il più possibile con i comandi. Se osservate delle anomalie di funzionamento spegnete l'utensile elettrico e consultate il capitolo "Problemi, cause e rimedi". Quando non lavorate spegnete e estraete la batteria.

ISTRUZIONI D'USO

⚠ **ATTENZIONE!** Prima di effettuare le seguenti operazioni estraete la batteria dall'apparecchio.

Dopo aver letto attentamente i capitoli precedenti, seguite scrupolosamente questi consigli che vi permetteranno di ottenere il massimo delle prestazioni.

Procedete con calma in modo da prendere familiarità con tutti i comandi; solo dopo aver acquisito una buona esperienza riuscirete a sfruttare a fondo tutte le potenzialità.

REGOLAZIONE DELLA PROFONDITÀ DI TAGLIO

Si ottiene variando la sporgenza della lama rispetto alla piastra di guida. Sbloccate il volantino regolazione altezza di taglio (pos.9) e spostate la piastra di guida (pos.3) verso il basso per diminuire la profondità di taglio, verso l'alto per aumentarla. Fissate bene il volantino dopo aver regolato la piastra di guida nella posizione desiderata.

La profondità massima di taglio si ottiene con inclinazione a 0°. Adattate la profondità di taglio allo spessore del pannello da tagliare; fate sporgere la dentatura solo per alcuni millimetri e in ogni caso per una misura inferiore all'altezza della dentatura.

REGOLAZIONE INCLINAZIONE DI TAGLIO

Si ottiene inclinando la piastra di guida rispetto alla lama. Allentate volantino anteriore (pos. 2) e inclinate la piastra di guida per ottenere l'angolo di taglio desiderato. Fissate bene il volantino/i dopo aver effettuato la regolazione.

Con angoli maggiori di 0°, la profondità di taglio è minore di quella indicata nella scala della pos.9.

USO DELLA SQUADRA DI GUIDA (Fig.A e Fig.D)

La squadra di guida (pos.11) serve per eseguire tagli paralleli al bordo del pannello.

Per regolare la distanza del taglio dal bordo del pannello, allentate il volantino (pos.12) e fate scorrere la squadra nell'apposita guida; controllate la distanza di taglio sulla scala graduata. Fissate bene il volantino dopo la regolazione.

Nel caso dobbiate eseguire un taglio parallelo, ad una distanza supe-

riore a quella massima consentita dalla squadra di guida, utilizzate un listello fissato con dei morsetti (non forniti) da impiegare come guida di taglio parallelo, vedasi Fig.D.

MARCATURE DELLA ZONA TAGLIO (pos.22)

Le due scanalature ricavate sulla piastra di guida indicano la posizione della lama in caso di taglio perpendicolare con angolo a 0° o angolo inclinato a 45°. È consigliato verificare il corretto allineamento eseguendo prima un taglio di prova.

PANNELLO IN LAVORAZIONE

Il pannello che taglierete dovrà avere spessore compatibile con la sega circolare.

Sul pezzo segnate con una riga la linea di taglio e posizionate sopra dei cavalletti. Sotto il pannello, in corrispondenza della linea di taglio non dovrà esserci nessun ostacolo.

Attenzione! Per la vostra sicurezza è importante che il pannello sia fissato stabilmente, in modo da non cadere una volta tagliato con pericolo per l'operatore. Non tagliate pezzi a sez. circolare, legni vecchi o fragili, legni irregolari, legni con crepe, legni con chiodi o viti, rami o tronchi. Effettuate sempre uno scrupoloso controllo visivo.

ILLUMINAZIONE DELLA ZONA DI LAVORO

La macchina è dotata di un LED atto ad illuminare la zona di lavoro. La sua accensione e spegnimento è determinata dal pulsante di accensione della macchina (fig. A pos. 6).

ESECUZIONE DEL TAGLIO

Alcuni tipi di pannelli potrebbero scheggiarsi nella zona di uscita della lama: abbiate cura di eseguire il taglio appoggiando l'utensile sulla parte meno importante del pannello.

Fissate accuratamente il pezzo da tagliare, eseguite tutte le regolazioni all'utensile e collegate sempre il tubo dell'impianto di aspirazione. Inserite la batteria e impugnate saldamente l'utensile con entrambe le mani (Fig.C); appoggiate la parte anteriore della piastra di guida sul bordo del pannello (fate attenzione che la protezione mobile sia chiusa) e avviate l'utensile.

Prima di iniziare il taglio aspettate alcuni secondi in modo che l'utensile elettrico vada a completo regime di rotazione.

Avanzate lentamente mentre la protezione mobile (pos.10) si sposterà automaticamente venendo a contatto con il bordo del pannello. Mantene poi una velocità di avanzamento tale che non vi sia una riduzione del numero di giri. Avanzamenti eccessivi possono provocare la rottura della lama o dell'utensile elettrico.

Alla fine del taglio rilasciate l'interruttore e attendete che la lama sia completamente ferma prima di estrarla dal materiale o di appoggiare l'utensile.

Prima di appoggiare la macchina verificate sempre che la protezione mobile abbia coperto completamente i denti della lama.

LAMA CIRCOLARE

ATTENZIONE! La parte tagliente può provocare gravi ferite, utilizzate guanti di protezione!

- Utilizzate lame di qualità con caratteristiche idonee alla sega circolare che utilizzate, in base ai dati tecnici della stessa; il vostro rivenditore di fiducia potrà aiutarvi nella scelta più idonea. Osservate anche le eventuali istruzioni fornite a corredo.
 - Non utilizzate lame di dubbia provenienza e prive dei dati tecnici. Esse devono riportare le dimensioni nominali, il numero di denti, il numero di giri massimo, la freccia che indica il senso di rotazione.
 - Il numero di giri e le dimensioni sono elementi basilari per la scelta. Il suo numero di giri deve essere sempre maggiore o uguale a quello riportato sulla macchina. Le dimensioni devono essere uguali a quelle riportate sui dati della macchina.
 - Utilizzate lame conformi alle normative in vigore nel paese in cui vi trovate.
 - Non utilizzate lame in acciaio super rapido HSS (high speed steel), dischi abrasivi da troncatura o mole abrasive.
 - Eseguire sempre un controllo visivo: non deve presentare deformazioni, rotture, danni o ruggine.
- La nostra azienda fornisce una serie completa di lame adatte alla vostra macchina, che possono essere acquistate presso il vostro rivenditore di fiducia.

MANUTENZIONE

⚠ ATTENZIONE! Prima di ogni controllo o regolazione estraete la batteria dall'apparecchio.

⚠ ATTENZIONE! Non manomettete o tentate di riparare l'utensile elettrico.

La durata e il costo d'esercizio dipendono anche da una costante e scrupolosa manutenzione.

Pulite regolarmente ed abbiate cura del vostro utensile elettrico, vi garantirete una perfetta efficienza ed una lunga durata dello stesso.

- Rimuovete la polvere e i residui di lavorazione con un pennello a setole morbide.
- Non spruzzate o bagnate d'acqua l'utensile elettrico, pericolo di infiltrazioni interne.
- Non usate infiammabili, detergenti o solventi vari.
- Le parti in plastica sono aggredibili da agenti chimici.
- Non utilizzate un getto d'aria compressa per la pulizia: pericolo lancio materiale!
- Prestate particolare attenzione alla pulizia dell'interruttore, alle impugnature, alle feritoie di ventilazione del motore, alla protezione mobile.
- Eliminate eventuali tracce di resina da legno.
- Durante la pulizia osservate bene tutto l'utensile elettrico per scoprire eventuali rotture o guasti.

SOSTITUZIONE DELLA LAMA (fig. E)

⚠ ATTENZIONE! Prima di effettuare le seguenti operazioni estraete la batteria dall'apparecchio.

⚠ ATTENZIONE! A fine taglio la lama raggiunge temperature elevate: attendete il suo raffreddamento prima di sostituirla.

⚠ ATTENZIONE! La lama ha parti molto taglienti: per evitare ferite gravi utilizzate i guanti.

⚠ ATTENZIONE! Il montaggio della lama deve essere eseguito a perfetta regola d'arte. Un montaggio errato genera pericoli molto gravi.

Per eseguire la sostituzione procedete come di seguito indicato. L'operazione deve essere fatta da una persona esperta; in caso di dubbio rivolgetevi ad un centro assistenza autorizzato.

- 1) Estraete la batteria.
- 2) Per eseguire correttamente il successivo rimontaggio, osservate attentamente i vari componenti prima di procedere
- 3) Premete il pulsante (pos.21) che blocca la rotazione del motore/lama e con la chiave in dotazione (pos.20) svitare la vite fissalama (pos.14); ruotare la chiave nel senso di rotazione della lama.
- 4) Togliere la flangia esterna (pos.15) ed estraete la lama (la flangia interna deve rimanere montata sull'albero motore). Per facilitare l'operazione ruotare di mezzo giro la protezione mobile (pos.10) e mantenerla aperta.
- 5) Pulire i componenti e la lama nuova
- 6) Montare la nuova lama **prestando attenzione a rispettare il senso di rotazione:** la freccia della lama deve corrispondere a quella stampigliata sulla macchina
- 7) Rimontare la flangia esterna prestando attenzione al foro sagomato della stessa che dovrà essere infilato sull'albero sagomato del motore
- 8) Avvitare bene la vite con rondella (pos.14) senza colpire la chiave con un martello o altro
- 9) Verificate con attenzione che la protezione lama ritorni in posizione di riposo e che funzioni correttamente
- 10) Verificate che la lama giri liberamente senza irregolarità
- 11) Effettuate una prova di funzionamento a vuoto.

SPAZZOLE MOTORE

Il motore di questa macchina è equipaggiato con una coppia di spazzole in grafite; la verifica e la sostituzione deve essere eseguita da un centro assistenza autorizzato.

PROBLEMI, CAUSE E RIMEDI

PROBLEMA	CAUSE	RIMEDI
L'utensile elettrico non si avvia	Batteria scarica	Effettuare una ricarica completa alla batteria
	Batteria non inserita correttamente nell'alloggiamento dell'utensile	Sganciate la batteria e inseritela correttamente
	Spazzole in grafite usurate	Rivolgetevi ad un centro di assistenza autorizzato
	Guasto elettrico	Rivolgetevi ad un centro di assistenza autorizzato
L'utensile elettrico si avvia ma non taglia bene. L'utensile elettrico vibra molto	Lama usurata, senza tagliente, danneggiata	Sostituire la lama
	Lama montata in modo errato	Smontare la lama e rimontatela correttamente
La protezione mobile della lama non si muove o si sposta con difficoltà	Residui di taglio ostacolano il movimento	Effettuare una accurata pulizia
La macchina si arresta durante una fase di lavorazione	Batteria scarica	Se disponibile inserire una nuova batteria carica, oppure sganciare la batteria ed effettuare una ricarica completa.
	La batteria è surriscaldata ed è intervenuta la protezione interna autoripristinabile	Attendere che la batteria si raffreddi
	Carico eccessivo sulla lama	Ridurre il carico

⚠ ATTENZIONE! Se dopo aver eseguito gli interventi sopra descritti l'utensile elettrico non funziona correttamente o in caso di anomalie diverse da quelle indicate, portatelo presso un centro di assistenza autorizzato esibendo la prova di acquisto e richiedendo ricambi originali. Fate sempre riferimento alle informazioni riportate sull'etichetta dati tecnici.

IMMAGAZZINAMENTO

Effettuate una accurata pulizia di tutto l'utensile e sue parti accessorie (vedi paragrafo Manutenzione). Proteggete le parti non verniciate con un olio protettivo ed utilizzate l'imballo originale o la valigetta (se presente) per proteggerla.

Riponete la macchina lontano dalla portata dei bambini, in posizione stabile e sicura. Il luogo dovrà essere asciutto, privo da polveri, temperato e protetto dai raggi solari diretti.

Al locale di rimessaggio non devono avere accesso i bambini e gli estranei.

SMALTIMENTO

Per la salvaguardia ambientale procedete secondo le leggi vigenti del Paese in cui vi trovate. Rivolgetevi alle autorità competenti per maggiori notizie in merito.

Quando la macchina non è più utilizzabile né riparabile, consegnatela con l'imballo ad un punto di raccolta per il riciclaggio. Estraete le batterie (se presenti) e smaltitele in modo separato.



I rifiuti elettrici ed elettronici possono contenere sostanze pericolose per l'ambiente e per la salute umana; non devono pertanto essere smaltiti con quelli domestici ma mediante una raccolta separata negli appositi centri di raccolta o riconsegnati al venditore nel caso di acquisto di una apparecchiatura nuova anologa. Lo smaltimento abusivo dei rifiuti comporta l'applicazione di sanzioni amministrative.

GARANZIA

Il prodotto è tutelato a norma di legge contro non conformità rispetto alle caratteristiche dichiarate purché sia stato utilizzato esclusivamente nel modo descritto dalle istruzioni, non sia stato manomesso in alcun modo, sia stato conservato correttamente, sia stato riparato da tecnici autorizzati e, ove previsto, siano stati utilizzati solo ricambi originali.

In caso di utilizzo industriale o professionale oppure in caso di impiego simile la garanzia ha validità di 12 mesi.

Per emettere una richiesta di intervento in garanzia è necessario presentare la prova di acquisto al rivenditore o ad centro assistenza autorizzato.