



M554012
06.10.2021

I Chiodatrice pneumatica ad aria
ISTRUZIONI DI USO E DI SICUREZZA
Istruzioni originali



⚠ ATTENZIONE:
Leggere attentamente le istruzioni e le avvertenze
per questo strumento prima dell'uso.
In caso contrario si potrebbero causare gravi lesioni.



ATTENZIONE! Prima di usare la macchina, leggete e comprendete le istruzioni di sicurezza e le istruzioni d'uso fornite

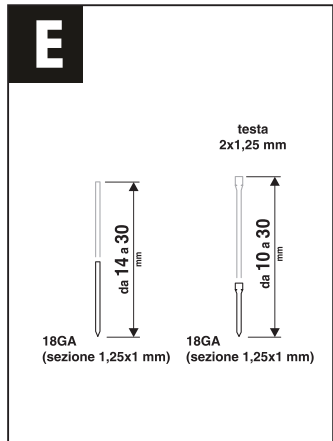
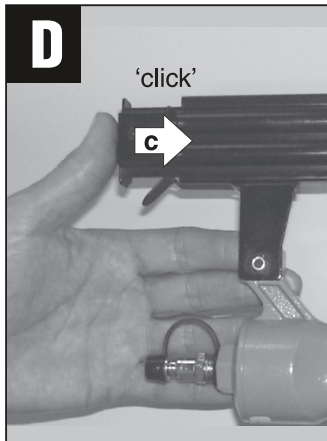
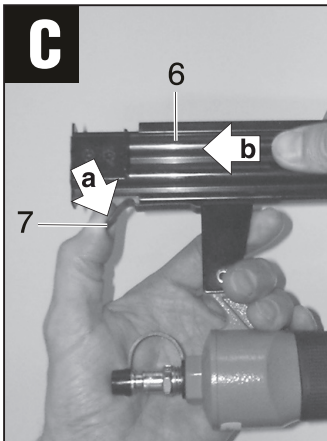
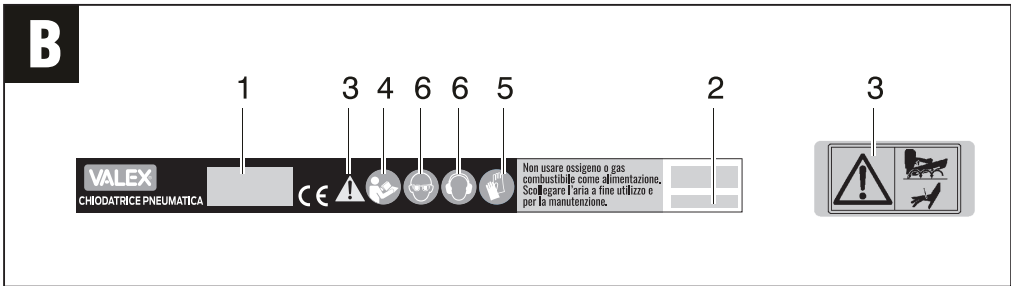
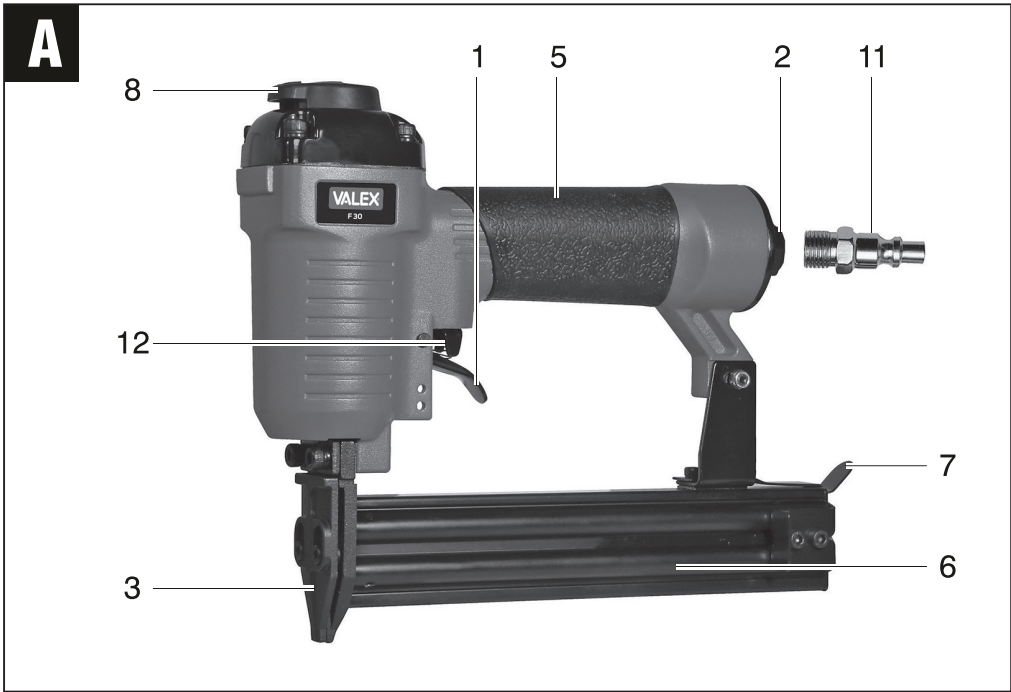

DATI TECNICI

1. Tipo di utensile
2. Alimentazione
3. Pressione di esercizio
4. Pressione massima
5. Attacco aria
7. Tipo chiodi utilizzabili
8. Capacità serbatoio
9. Livello di potenza acustica LwA
10. Livello di pressione acustica LpA
11. Livello delle vibrazioni
12. Lubrificante

TECHNICAL DATA

1. Tool type
2. Supply
3. Pressure
4. Maximum pressure
5. Air connection
7. Type nails used
8. Tank capacity
9. Sound power level LwA
10. Sound pressure level LpA
11. Vibration level
12. Lubricant

1	Chiodatrice Nailer
2	Aria compressa lubrificata Lubricated compressed air
3	6,2 bar
4	7 bar
5	G1/4"
7	18GA (10-32mm)
8	100 (pezzi/pieces)
9	105,1 dB(A) K 2,5
10	97,7 dB(A) K 2,5
11	2,26 m/s ² K 1,5
12	Olio minerale fluido. Esente da acidi e residui. Viscosità 1,7 - 3,3 E/50°
	Mineral oil fluid. Acid-free and debris. Viscosity from 1.7 to 3.3 E/50°

DICHIARAZIONE DI CONFORMITA'

La ditta indicata in etichetta dichiara sotto la propria responsabilità che il prodotto ivi citato è conforme ai requisiti essenziali di sicurezza e salute contenuti nelle seguenti direttive europee: 2006/42/CE

DECLARATION OF CONFORMITY

The firm indicated on the label declares, under its own responsibility, that the product cited there complies with the essential health and safety requirements contained in the following European directives: 2006/42/EC

Valex SpA
Via Lago Maggiore 24 - 36015 Schio (VI) - Italy

07.2020

Un procuratore - Attorney - Un fonds de pouvoir - Un procurador - Ο πληρεξούσιος

SMIDERLE STEFANO



ITALIANO

ATTENZIONE! Leggere tutte le avvertenze e tutte le istruzioni.

La mancata ottemperanza alle avvertenze e alle istruzioni può dare luogo a incidenti e/o lesioni serie.

La scrupolosa osservanza di queste avvertenze con l'utilizzo dei mezzi di protezione individuale, minimizzano i rischi di incidente ma non li eliminano completamente.

Utilizzate l'utensile solo nei modi descritti in queste istruzioni. Non utilizzatelo per scopi a cui non è destinato.

Conservare tutte le avvertenze e le istruzioni per riferimenti futuri.

Queste istruzioni si riferiscono ad un utensile fabbricato in più modelli e versioni; leggete attentamente le istruzioni ed applicatele all'utensile in vostro possesso.

Il termine "puntatrice/chiodatrice pneumatica ad aria" delle avvertenze si riferisce ad utensili azionati solo ad aria compressa lubrificata.

AVVERTENZE DI SICUREZZA

1) Sicurezza dell'area di lavoro

- a) **Tenere pulita e ben illuminata l'area di lavoro.** Le aree ingombre e/o poco illuminate possono provocare incidenti.
- b) **Non far funzionare l'utensile in atmosfere esplosive, ad esempio in presenza di liquidi, gas, o polveri infiammabili.**
- c) **Tenere i bambini e i passanti a distanza durante il lavoro.** Le distrazioni possono far perdere il controllo dell'utensile. Delimitate l'area con opportune barriere antintrusione e con segnalazione di avvertimento.
- d) **Mantenete in un luogo sicuro i sacchi di nylon presenti nell'imballaggio.** I sacchi possono provocare il soffocamento e i bambini non devono entrarne in possesso.

2) Sicurezza personale

- a) **Non distrarsi mai, controllare quello che si sta facendo e usare il buon senso. Non azionare l'utensile quando si è stanchi o sotto l'influsso di droghe, alcol o medicinali.** Un momento di disattenzione può dare luogo a serie lesioni personali.

b) **Usare sempre delle protezioni personali. Indossare sempre protezioni per le mani, i piedi, gli occhi, le orecchie.** Le apparecchiature di protezione quali guanti di sicurezza antitaglio e antivibrazioni, calzature di sicurezza antiscivolo, occhiali protettivi, cuffie antirumore e vestiario robusto riducono la possibilità di subire lesioni personali.

c) **Non sbilanciarsi. Mantenere sempre la posizione e l'equilibrio appropriati.** Questo permette di controllare meglio l'utensile in situazioni impreviste.

d) **Mantenete una posizione adeguata all'azionamento dell'utensile.** Una distanza di sicurezza dalla zona di fissaggio e la piena visibilità riducono il rischio di incidenti.

e) **Vestirsi in modo appropriato. Non indossare vestiti larghi o gioielli. Tenere capelli, indumenti e guanti distanti dalle parti in movimento.** Vestiti larghi, gioielli o capelli lunghi possono impigliarsi nelle parti in movimento.

f) **L'uso dell'utensile è vietato ai bambini e alle persone inesperte non a conoscenza di queste istruzioni.** Leggi o regolamenti locali possono prevedere una età minima.

g) **L'utilizzatore è responsabile verso terzi di eventuali incidenti o danni a persone o cose.** Un uso improprio provoca incidenti e lesioni anche gravi.

h) **Non utilizzare l'utensile se è guasto, in non perfette condizioni, o è sprovvisto dei componenti di sicurezza.** Un utensile in perfette condizioni e completo di ogni componente consente un utilizzo in sicurezza.

i) **L'olio di lubrificazione non deve entrare in contatto con gli occhi e non deve essere ingerito.** Se necessario lavarsi con abbondante acqua e consultare un medico.

3) Uso dell'utensile

a) **Usare l'utensile in conformità con queste istruzioni, tenendo conto delle condizioni di lavorazione e dell'operazione da eseguire.**

L'uso dell'utensile per operazioni diverse da quelle previste può dare luogo a situazioni pericolose.

b) **Riporre l'utensile inutilizzato fuori della portata dei bambini e non permetterne l'uso a persone inesperte o che non conoscano queste istruzioni.** L'utensile è pericoloso se utilizzato da persone inesperte.

c) **Non forzare l'utensile.** L'utensile appropriato permette di eseguire il lavoro con maggiore ef-

ficienza e sicurezza senza superare i parametri d'uso previsti.

4) Manutenzione dell'utensile

- a) **Effettuare la manutenzione necessaria. Verificare il bloccaggio delle parti in movimento, la rottura delle parti e qualsiasi altra condizione che possa influenzare il funzionamento dell'utensile. Se è danneggiato, far riparare l'utensile prima di utilizzarlo.** Numerosi incidenti sono provocati proprio dal cattivo stato di manutenzione.
- b) **Non modificate l'utensile.** Togliere, sostituire o aggiungere componenti non previsti dalle istruzioni, è vietato ed annulla la garanzia.
- c) **Non eseguite riparazioni fai da te come: saldature, sostituzione con componenti non originali, utilizzo di accessori non idonei ecc.** In queste condizioni non è più assicurata la funzionalità in sicurezza e sono possibili incidenti anche gravi.

5) Assistenza

- a) **Far riparare l'utensile solo da tecnici qualificati e utilizzare soltanto ricambi identici.** Questo garantisce la costante sicurezza dell'utensile.
- b) **Non tentare di riparare l'utensile o accedere ad organi interni.** Interventi effettuati da personale non qualificato e non autorizzato dal costruttore può generare seri pericoli ed annulla la garanzia.
- c) **Richiedete solo ricambi originali.** L'utilizzo di ricambi non originali può compromettere la sicurezza.

AVVERTENZE DI SICUREZZA DELLA CHIODATRICE PNEUMATICA AD ARIA

- a) **Prima di ogni controllo o regolazione oppure prima di caricare i punti/chiodi, scollegare la tubazione dell'aria dall'utensile.** Prevenite un possibile avviamento accidentale ed accertatevi che l'utensile non contenga aria in pressione.
- b) **L'utensile non è isolato elettricamente.** Prima di iniziare il lavoro verificate l'eventuale presenza di cavi elettrici nascosti all'interno delle parti da unire.
- c) **L'uso dell'utensile può generare della polvere dannosa alla salute.** Utilizzate protezioni idonee a difesa delle vie respiratorie.
- d) **L'uso dell'utensile può generare l'eiezione di elementi pericolosi per gli occhi.** Utilizzate

protezioni idonee a difesa della vista.

- e) **Usare solo gli elementi di fissaggio indicati nelle istruzioni.** Non utilizzare altri elementi di fissaggio.
- f) **Utilizzare solo aria compressa lubrificata per l'azionamento dell'utensile.** Non utilizzare altri tipi di gas come ossigeno, gas infiammabili, gas con impurità ecc.
- h) **E' vietato l'uso dell'utensile su scale, scale a pioli, ponteggi ed in tutte le situazioni in cui la stabilità dell'operatore è precaria.**
- i) **Un improvviso movimento dell'utensile può provocare delle lesioni personali.** Indossate un abbigliamento robusto e protezioni alle mani, occhi e ai piedi. Contrastate un possibile contraccolpo generato dalla presenza di zone dure all'interno del pezzo.
- l) **Posture del corpo non corrette non riescono a contrastare un movimento inatteso dell'utensile.** Adottare una posizione di lavoro sicura e stabile.
- m) **Non puntare l'utensile contro le persone o contro voi stessi. Non azionare a vuoto l'utensile.** Un uso improprio provoca lesioni gravi.
- n) **Fate attenzione a movimentare la mano libera, non avvicinatela alla zona di fissaggio mantenendola ad una distanza di sicurezza. Non mettere la mano davanti la zona di uscita dei punti/chiodi dall'utensile.**
- o) **Scollegare sempre l'alimentazione d'aria staccando il tubo dall'utensile quando non lavorate, eseguite la manutenzione o la pulizia, inserite i punti/chiodi, trasportate l'utensile.** Prevenite possibili incidenti.
- p) **Non abbandonare l'utensile se l'alimentazione dell'aria è inserita.**
- q) **Prima di aprire la valvola dell'alimentazione dell'aria, inserite il tubo al raccordo dell'utensile.**
- r) **Nella linea di alimentazione dell'aria adottare tutti gli accorgimenti possibili in modo che la pressione non superi quella ammessa dall'utensile.**
- s) **Nelle tubazioni flessibili dell'aria compressa è possibile il fenomeno del "colpo di frusta".** Utilizzate raccordi di sicurezza e prestate attenzione durante le fasi di collegamento delle tubazioni.
- t) **Non utilizzare tubazioni danneggiate o troppo usurate.** L'aria in pressione potrebbe rompere improvvisamente il tubo generando pericolo.
- u) **Non utilizzate l'utensile se non è possibile avviarlo o arrestarlo.** In queste condizioni diventa pericoloso.

- v) **Durante l'utilizzo mantenete l'impugnatura sempre ben pulita e priva di olio.** Impugnare l'utensile in maniera ben salda riduce il rischio di incidenti.
- y) **Non indebolire o danneggiare l'utensile contro materiali duri (es. metallo) o facendolo cadere a terra.**
- w) **Non utilizzare l'utensile per scopi a cui non è destinato.**
- z) **Utilizzate l'utensile solo nei modi descritti in queste istruzioni.**



AVVERTENZE DI SICUREZZA PER LA RUMOROSITA' E PER LE VIBRAZIONI

Il livello di rumorosità e di vibrazioni riportate nel foglio allegato, sono valori medi di utilizzo dell'utensile. L'impiego di elementi di fissaggio diversi, materiali diversi, l'assenza di manutenzione, l'utilizzo di superfici di appoggio morbide, la pressione d'esercizio e la frequenza d'uso influiscono in modo significativo nelle emissioni sonore e nelle vibrazioni. Di conseguenza adottate tutte le misure preventive in modo da eliminare possibili danni dovuti ad un rumore elevato e alle sollecitazioni da vibrazioni; indossate cuffie antirumore, guanti antivibrazioni, effettuate delle pause durante la lavorazione, mantenete efficiente l'utensile.

SIMBOLOGIA

Osservate con attenzione la simbologia della fig.B e memorizzate il rispettivo significato. Una corretta interpretazione dei simboli consente un uso più sicuro della macchina.

- 1 Modello, dati tecnici e marchi di certificazione (se presenti)
- 2 Nr. lotto e anno di fabbricazione
- 3 Attenzione!
- 4 Leggete con attenzione tutte le istruzioni prima dell'uso.
- 5 **Pericolo di taglio e schiacciamento. Indossate guanti di protezione.**
- 6 Pericolo di lancio materiale e rumore elevato. Indossate occhiali protettivi e cuffie antirumore.
- 7 Utensile dotato di palpatore di sicurezza.
- 8 Attenzione! Utensile per uso continuo.

- Non appoggiare il dito sul grilletto quando si solleva l'utensile, si sposta tra aree operative e posizioni o si cammina, poiché appoggiare il dito sul grilletto può portare a un funzionamento involontario. Per utensili con azionamento selettivo, controllare sempre prima dell'uso per accertarsi che sia selezionata la modalità corretta.

- Questo utensile ha un azionamento selettivo per l'attivazione del contatto o l'attivazione continua del contatto tramite selettori della modalità di attuazione oppure è un utensile a contatto o un utensile a comando continuo ed è stato contrassegnato con il simbolo sopra. I suoi usi previsti sono per produzione di pallet, mobili, abitazioni, fabbricati, tappezzeria e guaine.

- Se si utilizza questo utensile in modalità di attuazione selettiva, assicurarsi sempre che sia nella corretta impostazione di attuazione.

- Non utilizzare questo utensile nell'azionamento a contatto per applicazioni come la chiusura di scatole o cassette e l'installazione di sistemi di sicurezza per il trasporto su rimorchi e camion.

- Prestare attenzione quando si passa da un luogo di lavoro a un altro.

ATTENZIONE! La chiodatrice pneumatica ad aria è idonea al fissaggio di materiali come tavole di legno, mediante chiodi metallici. Ogni altro utilizzo è vietato.

Queste istruzioni riportano le informazioni e quanto ritenuto necessario per il buon uso, la conoscenza e la normale manutenzione della macchina. Esse non riportano le informazioni sulle tecniche di lavorazione sui vari materiali; l'utilizzatore troverà maggiori notizie su libri e pubblicazioni specifiche o partecipando a corsi di specializzazione.

COMPONENTI

Fare riferimento alla fig.A e seguenti, allegate alle presenti istruzioni.

- 1 Grilletto di avviamento/arresto
- 2 Attacco con filtro per aria
- 3 Testa guida punto/chiodo
- 5 Impugnatura
- 6 Caricatore
- 7 Leva apertura caricatore
- 8 Scarico aria
- 11 Raccordo per collegamento tubo dell'aria
- 12 Sicura del grilletto

INSTALLAZIONE

TRASPORTO

Per trasportare l'utensile utilizzate sempre il suo imballo o la valigetta (se presente); questo lo preserverà da urti, polvere e umidità che ne possono compromettere il regolare funzionamento. Scollegarlo dalla linea di alimentazione e impugnarlo senza premere il grilletto. Se presente, innestare la sicura (pos.12).

MESSA IN SERVIZIO

⚠ ATTENZIONE! La Ditta Costruttrice declina ogni responsabilità per gli eventuali danni diretti e/o indiretti causati da errate installazioni.

Nella scelta di utilizzo dell'utensile è opportuno considerare:

- che attorno alla zona di lavoro sia prevista un'ampia zona operativa libera da impedimenti.
- che sia impedito il libero accesso alla zona di lavoro.
- che vi sia una buona illuminazione.
- che la posizione prevista non sia umida, sia al riparo dagli agenti atmosferici e sia ben ventilata per permettere il ricambio d'aria.
- che la temperatura ambiente sia compresa tra 5° e 40° C.
- che sia presente la tubazione dell'aria a cui collegare l'utensile.

- 1) Aprite la parte superiore dell'imballo e verificate visivamente che l'utensile sia integro, senza deformazioni o principi di corrosione.
- 2) Eliminate l'imballo e procedete ad una pulizia generale.
- 3) Effettuate una accurata ispezione visiva di tutti i componenti per scoprire eventuali rotture, deformazioni, corrosioni che comprometterebbero la funzionalità.

MONTAGGIO RACCORDO ARIA (pos.11, se presente)

- 1) Togliere il cappuccio di protezione in plastica infilato nell'attacco per l'aria (pos.2)
- 2) Verificare che il filtro contenuto nell'attacco per l'aria sia pulito.
- 3) Avvolgere il filetto del raccordo per l'aria (pos.11) con nastro in teflon (non fornito) in modo da eseguire la guarnizione.
- 4) Avvitare a fondo il raccordo dell'aria nell'attacco dell'utensile.

CARICAMENTO CHIODI (fig.C-D)

⚠ ATTENZIONE! Prima di ogni operazione scollegare la tubazione dell'aria dall'utensile.

⚠ ATTENZIONE! Verificate nei dati tecnici allegati quale tipo di punti o di chiodi possono essere montati sull'utensile in vostro possesso.

- 1) Appoggiate l'utensile su un tavolo con la testa di guida (pos.3) non rivolta verso di voi o verso altre persone.
- 2) Sganciate la leva (pos.7) e fate scorrere il caricatore (pos.6)
- 3) Inserite i chiodi nel caricatore, facendo attenzione alla loro punta confrontandola con il senso di uscita dall'utensile. Per i chiodi: la testa deve essere posizionata nella scanalatura e non nella parte alta della corsia di carica; in caso contrario non è possibile la chiusura del caricatore.
- 4) Infilate il caricatore a fondo e chiudete bloccandolo con la leva (pos.7) fino allo scatto della stessa a conferma dell'avvenuta chiusura.
- 5) Verificate che tutti i componenti siano correttamente montati.
- 6) Solo a questo punto infilate il tubo dell'alimentazione dell'aria nel raccordo (pos.11) dell'utensile.

LINEA ARIA COMPRESSA (non fornita)

Utilizzate solamente aria compressa priva di umidità, pulita e lubrificata con olio, in modo da proteggere l'utensile da possibili guasti, poter lubrificare le parti in movimento e preservarlo contro la formazione di ruggine.

Installate un riduttore di pressione con manometro (non fornito) per regolare la pressione dell'aria in ingresso, ed impedire perciò che la pressione di alimentazione diventi superiore alla pressione di lavoro dell'utensile, vedere dati tecnici.

Nella linea installate una valvola di intercettazione da azionare in caso di emergenza.

La tubazione, nella parte collegata all'utensile, deve essere flessibile, robusta da resistere alle sollecitazioni, resistente alla pressione massima di utilizzo e resistente all'olio. Evitare tubi troppo lunghi.

Utilizzate un raccordo di collegamento all'utensile compatibile per forma e dimensioni, girevole, con una adeguata portata d'aria e costruito per evitare i "colpi di frusta".

Si raccomanda l'installazione di un gruppo filtro lubrificatore (non fornito) tra il punto di alimentazione ed il raccordo di entrata aria dell'utensile. L'utensile deve essere lubrificato con oliatori a micronebbia. È importante utilizzare solo olio lubrificante minerale molto fluido, di buona qualità e specifico per l'impiego di utensili pneumatici; chiedete al vostro rivenditore di fiducia.

Una lubrificazione eccessiva immette nell'ambiente, attraverso l'aria di scarico dell'utensile, una quantità di olio nebulizzato che può recare danno all'ambiente e all'operatore.

AVVIAMENTO E ARRESTO

⚠ ATTENZIONE! Prima di avviare l'utensile è obbligatorio indossare occhiali, cuffie di protezione, guanti e calzature robuste (non in dotazione).

⚠ ATTENZIONE! Durante l'utilizzo fate in modo che nessuno si avvicini alla vostra zona di lavoro.

Avviamento

- 1) Approntate l'utensile come descritto nel cap. "Installazione".
- 2) Impugnate **saldamente** l'impugnatura (pos.5) **senza** premere il grilletto.
- 3) Con l'altra mano inserite il raccordo del tubo dell'aria nel raccordo dell'utensile (se non già inserito).
- 4) Appoggiate l'utensile contro il materiale in lavorazione e premete con forza contro di esso.
- 5) Per avviare premete il grilletto (pos.1).

Arresto

Dopo aver premuto il grilletto ed aver piantato un punto/chiodo, l'utensile si arresta.

Rilasciate il grilletto, mantenendo ben saldo l'utensile, per eseguire una nuova operazione di piantaggio.

Vi consigliamo di ripetere queste operazioni alcune volte prima di iniziare il lavoro in modo da familiarizzare il più possibile con i comandi.

Se osservate delle anomalie di funzionamento arrestate l'utensile e consultate il capitolo "Problemi, cause e rimedi".

Quando non lavorate scollegate la tubazione dell'aria dall'utensile.

CONSIGLI D'USO

⚠ ATTENZIONE! Prima di ogni operazione scollegare la tubazione dell'aria dall'utensile.

Dopo aver letto attentamente i capitoli precedenti, seguite scrupolosamente i seguenti consigli d'uso che vi permetteranno di ottenere il massimo delle prestazioni. Procedete con calma, solo dopo aver acquisito una buona esperienza riuscirete a sfruttarne a fondo le potenzialità.

CHIODI (fig.E) (non inclusi)

Utilizzate chiodi di qualità, con forma e dimensioni idonee alle caratteristiche dell'utensile e adatte al materiale da lavorare. Rivolgetevi al vostro rivenditore di fiducia che potrà consigliarvi al meglio.

La nostra azienda produce un'ampia gamma di punti e chiodi adatti ai più svariati impieghi.

OPERAZIONE DI PIANTAGGIO

Verificate attentamente l'utensile e la tubazione prima di accingervi al lavoro. Verificare il valore di pressione dell'aria nella linea di alimentazione, che non deve superare il valore di esercizio dell'utensile.

Controllate che il caricatore contenga i chiodi adatti all'operazione e che non sia vuoto. Se l'utensile è dotato di uno scarico aria ruotabile (pos.8), dirigete la fessura di uscita nel verso opposto a voi.

Impugnate saldamente l'utensile, appoggiate in modo perpendicolare la testa di guida contro il materiale in lavorazione e premete con forza contro di esso.

Mantenete una posizione stabile e sicura, senza sbilanciarvi; se caricate troppo con il peso del vostro corpo, è facile che perdiate l'equilibrio. La mano dovrà contrastare le sollecitazioni prodotte dall'utensile ed un eventuale contraccolpo dovuto ad un mancato piantaggio.

Premete il grilletto e poi rilasciatelo subito, impugnando in modo ben saldo l'utensile. Per un nuovo piantaggio sollevate di poco l'utensile e ripetete le operazioni sopra descritte.

Attenzione! Non piantare sopra a punti/chiodi già esistenti.

Attenzione! Non mettere la mano libera davanti l'utensile o nelle vicinanze dell'uscita punti chiodi.

Attenzione! Non mettere la mano sotto il materiale in lavorazione, in quanto c'è la possibilità che il chiodo perfori completamente il pezzo e sbuchi nella parte sotto.

Attenzione! Non premere il grilletto quando l'utensile non è appoggiato al pezzo.

Verificate se il chiodo è stato inserito correttamente nel pezzo:

- se rimane sporgente aumentare la pressione dell'aria con incrementi di 0,3-0,5bar max, comunque non superare il valore di esercizio dell'utensile;
- se eccede in profondità diminuire la pressione dell'aria con riduzioni di 0,5bar fino ad ottenere un risultato soddisfacente.
- in entrambi i casi utilizzare la pressione minore possibile; in questo modo si risparmierà energia, si genererà minor rumore e si ridurrà l'usura dell'utensile.

Se durante il lavoro viene a mancare l'aria compressa (caduta di pressione, guasto alla linea ecc.), rilasciate il grilletto in modo da prevenire un possibile riavvio inatteso dell'utensile.

Non azionate l'utensile se il caricatore è vuoto. Al termine scollegate il tubo dall'utensile e riponetelo per evitare danneggiamenti. Non appendere l'utensile per il tubo di alimentazione.

MANUTENZIONE

⚠ ATTENZIONE! Prima di ogni controllo o regolazione scollegare la tubazione dell'aria compressa, estraete il caricatore e i chiodi contenuti. Se presente, innestare la sicura sul grilletto.

PULIZIA E LUBRIFICAZIONE

Pulite regolarmente ed abbiate cura del vostro utensile, vi garantirete una perfetta efficienza ed una lunga durata dello stesso. Durante la pulizia effettuate i controlli visivi per rilevare eventuali rotture.

Rimuovete la polvere utilizzando uno straccio o una spazzola morbida. Mantenete l'impugnatura ben pulita e priva di tracce d'olio.

Non spruzzate o bagnate d'acqua la macchina. Non usate infiammabili, detergenti o solventi vari, potreste rovinare irrimediabilmente l'utensile. Nel caso non venga utilizzato un gruppo filtro

lubrificatore, prima e dopo l'uso e ogni 4 ore di lavoro, aggiungere circa 2 cc di olio lubrificante (del tipo sopra specificato) nel raccordo della presa d'aria.

Effettuate un controllo generale dell'utensile per prevenire possibili guasti ed incidenti. Deve essere eseguito ogni 6 mesi; se l'utensile è utilizzato per un funzionamento frequente è necessario ridurre i tempi tra un controllo e il successivo.

Verificate l'assenza di rotture, deformazioni, cricche, piegamenti, schiacciamenti, usura, corrosione.

Registrate sempre i controlli eseguiti ed eventuali riparazioni.

INCEPPAMENTO DELL'UTENSILE

E' possibile che i punti/chiodi si blocchino dentro la testa di guida, impedendo così l'uscita degli stessi.

- 1) Scollegare la tubazione dell'aria compressa dal raccordo dell'utensile.
- 2) Estrarre il caricatore e i chiodi.
- 3) Se presente sollevate la leva (pos.9) come sotto spiegato.
- 4) Estrarre i punti/chiodi bloccati.
- 5) Effettuate un controllo generale prima di riprendere la lavorazione.

IMMAGAZZINAMENTO

Effettuate una accurata pulizia di tutto l'utensile e sue parti accessorie (vedi paragrafo Manutenzione). Proteggete le parti non verniciate con un olio protettivo ed utilizzate l'imballo originale per proteggerlo.

Riponete l'utensile lontano dalla portata dei bambini, in posizione stabile e sicura. Il luogo dovrà essere asciutto, privo da polveri, temperato e protetto dai raggi solari diretti. Al locale di rimessaggio non devono avere accesso i bambini e gli estranei.

SMALTIMENTO

Per la salvaguardia ambientale procedete secondo le leggi vigenti del Paese in cui vi trovate. Quando l'utensile non è più utilizzabile né riparabile, consegnatelo con l'imballo ad un punto di raccolta per il riciclaggio.

PROBLEMI, CAUSE E RIMEDI

PROBLEMA	CAUSE	RIMEDI
L'utensile non funziona	La pressione della linea di alimentazione d'aria è nulla o insufficiente	Controllare la linea di alimentazione dell'aria.
	Valvole dell'aria chiuse o filtro sporco	Verificare. Se necessario pulire il filtro della linea di alimentazione.
	Grilletto dell'utensile non premuto a fondo	Premere il grilletto
	L'utensile non è ben appoggiato al pezzo in lavorazione	Appoggiare bene sul pezzo in lavorazione
	Mancanza di lubrificazione	Leggete le istruzioni e lubrificate l'utensile
	Temperatura troppo bassa	Operare in un ambiente con temperatura maggiore
	Guasto dell'utensile	Rivolgetevi ad un centro di assistenza autorizzato
I punti /chiodi non escono dalla testa di guida	Utensile inceppato	Scollegare dalla linea di alimentazione ed effettuare le operazioni come indicato nel cap. Manutenzione

ATTENZIONE! Se dopo aver eseguito gli interventi sopra descritti l'utensile non funziona correttamente o in caso di anomalie diverse da quelle indicate, portatelo presso un centro di assistenza autorizzato esibendo la prova di acquisto e richiedendo ricambi originali. Fate sempre riferimento alle informazioni riportate sull'etichetta dati tecnici.

GARANZIA

Il prodotto è tutelato a norma di legge contro non conformità rispetto alle caratteristiche dichiarate purché sia stato utilizzato esclusivamente nel modo descritto dalle istruzioni, non sia stato manomesso in alcun modo, sia stato conservato correttamente, sia stato riparato da tecnici autorizzati e, ove previsto, siano stati utilizzati solo ricambi originali.

In caso di utilizzo industriale o professionale oppure in caso di impiego simile la garanzia ha validità di 12 mesi.

Per emettere una richiesta di intervento in garanzia è necessario presentare la prova di acquisto al rivenditore o ad centro assistenza autorizzato.

