



M490054
10.03.2022

SHEAR 148

I Forbici da potatura a batteria ISTRUZIONI PER L'USO E DI SICUREZZA Istruzioni originali



⚠ AVVERTENZA Leggere tutti gli avvisi di sicurezza, le istruzioni, le illustrazioni e le specifiche fornite con questo utensile elettrico. La mancata osservanza di tutte le istruzioni elencate di seguito può provocare scosse elettriche, incendi e / o lesioni gravi. **Conservare tutte le avvertenze e le istruzioni per riferimento futuro.**

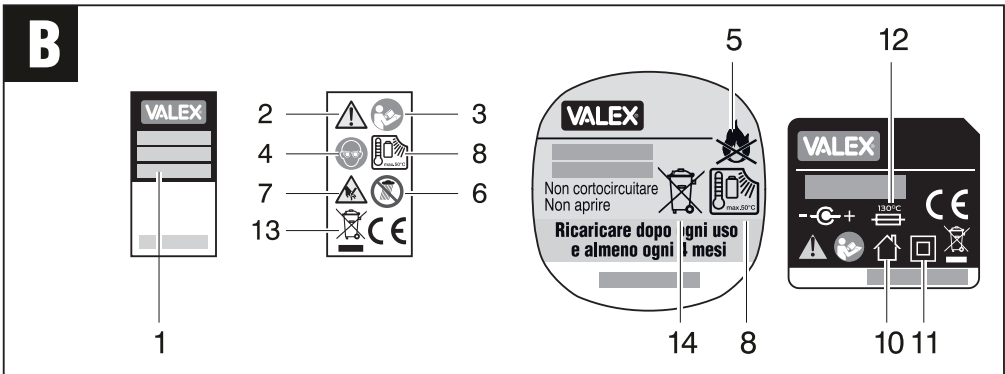
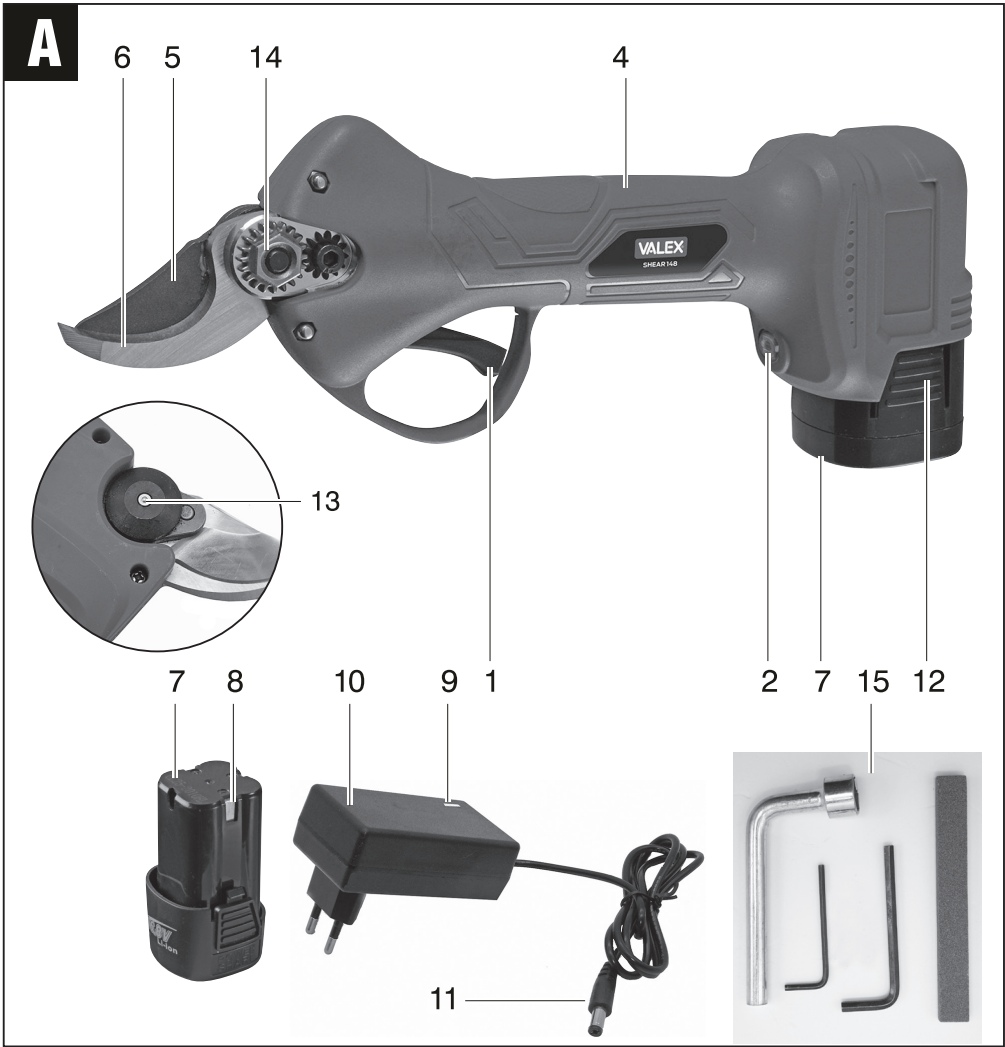

C1

SPIA LUMINOSA (9)



ROSSO
in carica



VERDE
carica completa

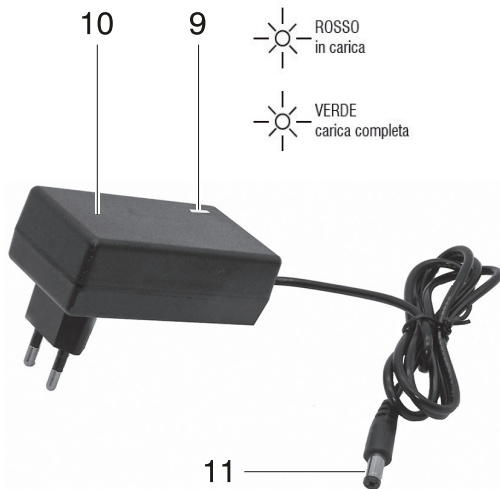

C2

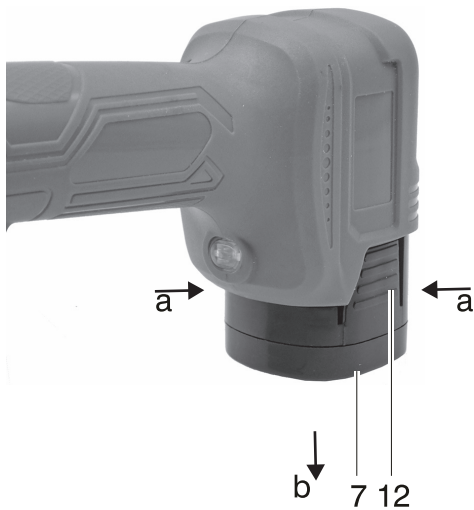

D1

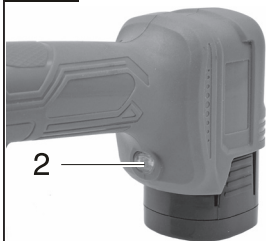

Funzioni del pulsante di accensione 2

Premere per accendere l'utensile (spia verde accesa)

Mantenere premuto per 2s per spegnere l'utensile (spia verde spenta)



Funzioni della leva di avvio 1

Per avviare il taglio, premere per due volte la leva di avvio

Per ridurre l'apertura delle lame (pos.1), mantenere premuta la leva di accensione fino al primo suono singolo.

Per riportare le lame a piena apertura (pos.2), mantenere premuta la leva di accensione fino al doppio suono.

Per chiudere le lame mantenere premuta la leva di accensione per circa 6". La forbice emette un primo suono dopo circa 3" ed un secondo dopo circa altri 3".

D2

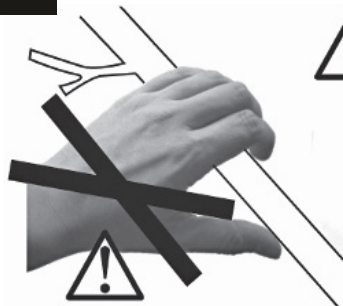

D3

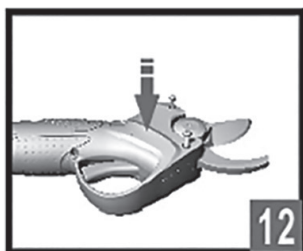
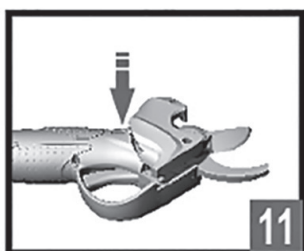
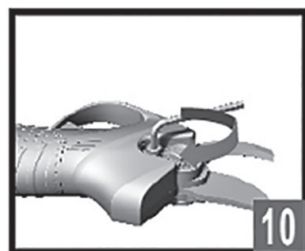
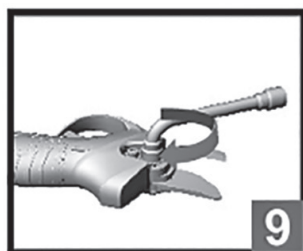
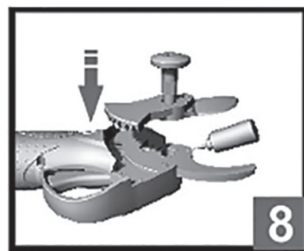
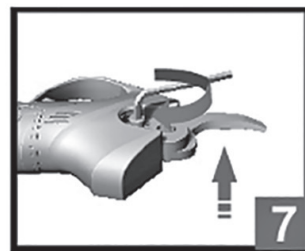
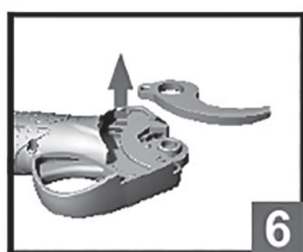
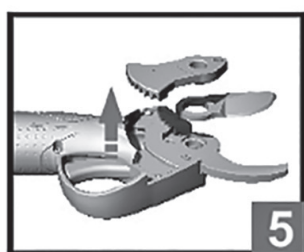
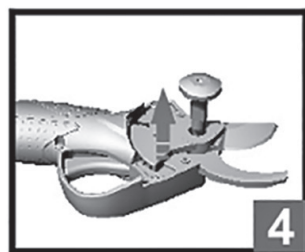
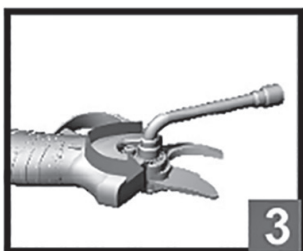
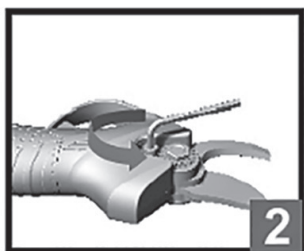

E

AVVERTENZE DI SICUREZZA GENERALI

⚠ ATTENZIONE! Leggere tutte le avvertenze e tutte le istruzioni. La mancata ottemperanza alle avvertenze e alle istruzioni può dare luogo a scosse elettriche, incendi e/o lesioni serie.

La scrupolosa osservanza di queste avvertenze con l'utilizzo dei mezzi di protezione individuale, minimizzano i rischi di incidente ma non li eliminano completamente.

Utilizzate l'utensile nei modi descritti in queste istruzioni. Non utilizzatelo per scopi a cui non è destinato.

Queste istruzioni si riferiscono ad un utensile fabbricato in più modelli e versioni; leggete attentamente le istruzioni ed applicatele all'utensile in vostro possesso.

Conservare tutte le avvertenze e le istruzioni per riferimenti futuri.

Il termine "utensile elettrico" delle avvertenze si riferisce agli utensili elettrici azionati mediante collegamento alla rete (con cavo, esempio il caricabatteria) o azionati a batteria (senza cavo, esempio l'utensile).

1) Sicurezza dell'area di lavoro

- a) **Tenere pulita e ben illuminata l'area di lavoro.** Le aree ingombre e/o poco illuminate possono provocare incidenti.
- b) **Non far funzionare utensili elettrici in atmosfere esplosive, ad esempio in presenza di liquidi, gas, o polveri infiammabili.** Gli utensili elettrici creano scintille che possono provocare l'accensione di polveri o fumi.
- c) **Tenere i bambini e gli estranei a distanza durante il funzionamento di un utensile elettrico.** Le distrazioni possono far perdere il controllo dell'utensile.
- d) **Mantenete in un luogo sicuro i sacchi di nylon presenti nell'imballaggio.** I sacchi possono provocare il soffocamento e i bambini non devono entrarne in possesso.
- e) **Usate l'utensile in un luogo con un sufficiente ricambio d'aria.** L'areazione è necessaria per il raffreddamento dell'utensile e per eliminare le impurità nell'aria provocate dalla lavorazione.
- f) **Non far funzionare utensili elettrici all'aperto**

in presenza di pioggia, nebbia, temporale, alte e basse temperature, o in ambienti bagnati o umidi. L'utilizzo in queste condizioni può provocare la folgorazione.

2) Sicurezza elettrica

- a) **La spina dell'utensile elettrico deve corrispondere alla presa. Mai modificare la spina in alcun modo. Non utilizzare adattatori con utensili elettrici dotati di messa a terra (a massa).** Spine non modificate e prese corrispondenti riducono il rischio di scossa elettrica.
- b) **Evitare il contatto del corpo con superfici messe a terra o a massa quali recinzioni, cancelli, tralicci, lampioni, ecc.** Se il vostro corpo è a terra o a massa, il rischio di scossa elettrica aumenta.
- c) **Non esporre gli utensili elettrici alla pioggia e non utilizzarli in luoghi umidi.** L'ingresso di acqua in un utensile elettrico aumenta il rischio di scossa elettrica.
- d) **Non usurare il cavo. Non utilizzare mai il cavo per trasportare, tirare o scollegare dalla presa di rete l'utensile elettrico. Tenere il cavo distante da calore, olio, bordi affilati o parti in movimento.** Cavi danneggiati o attorcigliati aumentano il rischio di scossa elettrica.
- e) **Utilizzare un'alimentazione elettrica protetta da un interruttore differenziale (RCD).** L'utilizzo di un interruttore differenziale (RCD) riduce il rischio di scossa elettrica. Consultate il vostro elettricista di fiducia.
- f) **L'alimentazione elettrica deve corrispondere a quella indicata sull'utensile elettrico.** Una alimentazione elettrica non idonea genera malfunzionamenti ed incidenti.
- g) **Verificate periodicamente il cavo di alimentazione elettrica. Non schiacciate o calpestate il cavo di alimentazione elettrica.** Un cavo danneggiato è fonte di scosse elettriche.
- h) **In caso di dubbio in campo elettrico affidatevi ad tecnico specializzato di comprovata esperienza.** L'utilizzo dell'elettricità in modo non sicuro è molto pericoloso per la vostra ed altrui incolumità.

3) Sicurezza personale

- a) **Non distrarsi mai, controllare quello che si sta facendo e usare il buon senso quando si azionano utensili elettrici. Non azionare l'utensile quando si è stanchi o sotto l'influsso di droghe, alcol o medicinali.** Un momento

di disattenzione durante l'azionamento di utensili elettrici può dare luogo a serie lesioni personali.

- b) Usare un'apparecchiatura di protezione personale. Indossare sempre protezioni per gli occhi.** Le apparecchiature di protezione quali maschere antipolvere, calzature di sicurezza antiscivolo, casco di sicurezza, protezioni per l'udito, abbigliamento robusto riducono la possibilità di subire lesioni personali.
- c) Prevenire le accensioni accidentali. Assicurarsi che l'interruttore sia in posizione di spento prima di collegare l'utensile alla rete elettrica e/o ai gruppi di batterie, prima di prenderlo o di trasportarlo.** Trasportare utensili elettrici con il dito sull'interruttore o collegarli in rete con l'interruttore in posizione di accensione può provocare incidenti.
- d) Rimuovere qualsiasi chiave di regolazione prima di accendere l'utensile elettrico.** Una chiave lasciata attaccata ad una parte rotante dell'utensile elettrico può provocare lesioni personali.
- e) Non sbilanciarsi. Mantenere sempre la posizione e l'equilibrio appropriati.** Questo permette di controllare meglio l'utensile elettrico in situazioni impreviste.
- f) Vestirsi in modo appropriato. Non indossare vestiti larghi o gioielli. Tenere capelli, indumenti e guanti distanti dalle parti in movimento.** Vestiti larghi, gioielli o capelli lunghi possono impigliarsi nelle parti in movimento.
- g) L'utilizzatore è responsabile verso terzi di eventuali incidenti o danni a persone o cose.** Un uso improprio provoca incidenti e danni.
- h) E' vietato l'utilizzo a piedi nudi o con piedi e/o mani bagnati/e.** L'utilizzo in queste condizioni può provocare la folgorazione.
- i) Non utilizzare l'utensile elettrico se le protezioni (schermi, pannelli, sportelli ecc.) sono aperti, danneggiati o mancanti.** Le protezioni correttamente installate salvaguardano la vostra salute e consentono un utilizzo in sicurezza.

4) Uso e manutenzione degli utensili elettrici

- a) Non forzare l'utensile elettrico. Usare l'utensile adatto per l'operazione da eseguire.** L'utensile elettrico appropriato permette di eseguire il lavoro con maggiore efficienza e sicurezza senza essere costretti a superare i parametri d'uso previsti.
- b) Non usare l'utensile elettrico se l'interruttore di accensione e spegnimento non**

si aziona correttamente. Qualsiasi utensile elettrico che non può essere controllato con l'interruttore è pericoloso e deve essere sottoposto a riparazioni.

- c) Scollegare la spina dalla rete di alimentazione e/o il gruppo di batterie dall'utensile elettrico prima di effettuare qualsiasi regolazione, cambiare accessori o riporre gli utensili elettrici.** Tali misure di sicurezza preventiva riducono il rischio di avvio accidentale dell'utensile elettrico.
- d) Riporre utensili elettrici inutilizzati fuori della portata dei bambini e non permetterne l'uso a persone inesperte dell'utensile o che non conoscano queste istruzioni.** Gli utensili elettrici sono pericolosi se utilizzati da persone inesperte.
- e) Effettuare la manutenzione necessaria sugli utensili elettrici. Verificare il possibile errato allineamento o bloccaggio delle parti in movimento, la rottura delle parti e qualsiasi altra condizione che possa influenzare il funzionamento degli utensili elettrici. Se è danneggiato, far riparare l'utensile elettrico prima di utilizzarlo.** Numerosi incidenti sono provocati proprio dal cattivo stato di manutenzione degli utensili elettrici.
- f) Usare l'utensile elettrico e gli accessori in conformità con queste istruzioni, tenendo conto delle condizioni di lavorazione e dell'operazione da eseguire.** L'uso dell'utensile elettrico per operazioni diverse da quelle previste può dare luogo a situazioni pericolose.
- g) Mantenete una distanza di sicurezza dalle parti in movimento.** Toccare parti in movimento provoca lesioni serie.
- h) Non modificate l'utensile elettrico.** Togliere, sostituire o aggiungere componenti non previsti dalle istruzioni, è vietato ed annulla la garanzia.
- i) Non abbandonare l'utensile elettrico in funzione.** Spegnetelo prima di lasciarlo incustodito per evitare possibili incidenti.

5) Uso e precauzioni d'uso degli utensili a batteria

- a) Ricaricare soltanto con il caricabatterie specificato dal costruttore.** Un caricabatterie che è adeguato per un tipo di gruppo di batterie può creare un rischio di incendio quando viene utilizzato con altri gruppi di batterie.
- b) Usare utensili elettrici solo con i gruppi di batterie specificatamente designati.** L'uso di

- qualsiasi altro gruppo di batterie può creare il rischio di lesioni e incendi.
- c) Quando il gruppo di batterie non è in uso, tenerlo lontano da altri oggetti di metallo quali graffette, monete, chiavi, viti, o altri piccoli oggetti metallici che possono creare un collegamento tra i due morsetti.** Cortocircuitare i morsetti della batteria può provocare ustioni o incendi.
- d) Se la batteria è in cattive condizioni, può fuoriuscire del liquido; evitare ogni contatto. Se si verifica un contatto accidentale, sciacquare immediatamente con acqua. Se il liquido entra negli occhi, cercare immediato aiuto medico.** Il liquido fuoriuscito dalla batteria può provocare irritazioni o ustioni.
- e) Mantenete l'utensile e le batterie lontano da fonti di calore e dal fuoco. Non esporre a temperature superiori a 50°C.** Alte temperature possono provocare l'esplosione delle batterie.
- 6) Assistenza**
- a) Fare effettuare le operazioni di manutenzione sugli utensili elettrici da parte di personale tecnico qualificato che utilizza soltanto ricambi originali.** Questo permetterà di mantenere la sicurezza dell'utensile elettrico.
- b) Non tentare di riparare l'utensile elettrico o di accedere ad organi interni.** Interventi effettuati da personale non qualificato e non autorizzato dalla Ditta costruttrice può generare seri pericoli ed annulla la garanzia.
- c) Richiedete solo ricambi originali.** L'utilizzo di ricambi non originali può compromettere la sicurezza dell'utensile elettrico.
- d) Mettere le batterie e gli utensili elettrici fuori dalla portata dei bambini.** E' buona norma mantenere i bambini lontano dagli utensili elettrici.
- e) Non mettere alcun oggetto metallico sulla batteria. Non depositate la batteria assieme ad altri oggetti metallici (come la cassetta attrezzi) o assieme ad altre batterie.** Pericolo di generare un corto circuito elettrico.
- f) Utilizzare il caricabatterie in ambienti chiusi al riparo dalla pioggia e dall'umidità.** Prevenite possibili folgorazioni elettriche.
- g) Mantenete il caricabatterie sempre pulito.** Polvere e sporcizia impediscono la corretta ricarica.
- h) Prima di ogni impiego controllare il caricabatterie, il cavo e la spina.** Non utilizzatelo in caso di danni o guasti. Non aprire mai il caricabatterie e se necessario farlo riparare solo da personale qualificato e solo con pezzi di ricambio originali.
- i) Non utilizzare il caricabatterie su basi facilmente infiammabili (come carta, tessuti, legno ecc.) oppure in ambienti infiammabili o esplosivi.** Prevenite possibili incendi a seguito di surriscaldamenti.
- l) Ricaricate la batteria con temperatura ambiente compresa tra 10°C e 35°C.** Temperature inferiori o superiori possono danneggiare la batteria e non permettere la normale ricarica.
- m) Scollegate il caricabatterie dalla rete elettrica quando non lo usate. Non lasciate il caricabatterie acceso con la batteria completamente carica.** Prevenite possibili incidenti.
- n) È normale che il caricabatterie e la batteria si riscaldino durante la fase di carica. E' però necessario lasciarli raffreddare entrambi, fino a temperatura ambiente, tra due ricariche consecutive.** Temperature elevate possono provocare guasti o esplosione della batteria.
- o) Sostituire le batterie che ha terminato il suo ciclo di utilizzo.** Se la batteria si scarica molto velocemente e/o i cicli di ricarica sono molto corti, è il segnale che si sta deteriorando e va pertanto sostituita.
- p) Utilizzate esclusivamente batterie di ricambio originali, del tipo e con caratteristiche uguali a quella fornita con l'utensile.** L'uso di batterie di tipo o con voltaggio diverso possono danneggiare l'utensile e generare pericoli. Acquistate esclusivamente ricambi originali.

AVVERTENZE DI SICUREZZA DELLA BATTERIA E DEL CARICABATTERIA

- a) Non smontare o lacerare l'involucro della batteria. Non colpirla e non lasciarla cadere a terra.** Batterie danneggiate possono provocare seri pericoli.
- b) Non esporre la batteria al calore o al fuoco. Non esporre alla luce solare diretta. Non lasciarla all'interno di veicoli. Non esporre a temperatura maggiore di 50°C.** Pericolo di esplosione.
- c) Una batteria usata impropriamente può provocare la fuoriuscita di vapori.** Arieggiare il locale e consultare un medico in caso di necessità.

q) Alcuni tipi di batterie sono dotati di una protezione termica autoripristinante che inibisce la ricarica nel caso si raggiungano temperature troppo elevate. Rimuovete la batteria dal proprio alloggiamento per alcuni minuti prima di reinserirla nel caricabatterie; la carica riprenderà automaticamente quando la temperatura sarà rientrata entro valori di sicurezza.

AVVERTENZE DI SICUREZZA PER LA RUMOROSITA' E PER LE VIBRAZIONI

Il livello di rumorosità e di vibrazioni riportate nel foglio allegato, sono valori medi di utilizzo dell'utensile.

Le diverse situazioni di lavoro e l'assenza di manutenzione influiscono in modo significativo nelle emissioni sonore e nelle vibrazioni. Di conseguenza adottate tutte le misure preventive in modo da eliminare possibili danni dovuti ad un rumore elevato e alle sollecitazioni da vibrazioni; indossate cuffie antirumore, guanti antivibrazioni, effettuate delle pause durante la lavorazione, mantenete efficiente l'utensile.

AVVERTENZE DI SICUREZZA DELLA FORBICE A BATTERIA

⚠ ATTENZIONE! Non toccate MAI la lama di taglio con batteria inserita nell'utensile.

a) Non permettere di usare l'utensile alle persone che non hanno letto ed assimilato queste istruzioni o ai bambini. Regolamenti locali possono limitare l'età dell'utilizzatore.

b) Avviare l'utensile solo quando la mano libera è sufficientemente lontana dalle lame di taglio. MANTENERE UNA DISTANZA DALLE LAME DI ALMENO 15cm.

c) Inserite la batteria nell'utensile solo ad inizio lavoro e toglietela subito dopo la fine lavoro. Ciò vi permetterà di mantenere per il maggior tempo possibile l'utensile in sicurezza.

d) Non togliere il materiale tagliato né tenere il materiale da tagliare se l'utensile è vicino. Assicurarvi che l'apparecchio sia spento quando si elimina il materiale incastrato. Un momento di disattenzione mentre si usa l'utensile può provocare delle gravi lesioni.

e) Trasportare l'utensile spento, con le lame chiuse e la batteria staccata. Se si maneggia l'utensile in sicurezza si ridurrà la possibilità di lesioni fisiche dovute alle lame.

f) Mantenete una posizione stabile e sicura; muovetevi camminando senza correre.

g) Non abbandonare l'utensile nel giardino, aiuola ecc. L'utensile potrebbe essere raccolto ed usato da una persona inesperta o da un bambino.

h) Non orientate le lame verso le persone, gli animali o contro voi stessi.

i) Mantenete gli estranei, i bambini e gli animali ad una distanza di sicurezza minima di 5 metri.

l) Liberare l'area da oggetti estranei nascosti prima di accingervi ad usare l'utensile.

m) Se l'utensile si blocca durante l'utilizzo, spegnerlo subito. Non forzate con operazioni gravose per l'utensile.

n) Se l'utensile si arresta non continuate a premere il pulsante di avvio. La batteria potrebbe irrimediabilmente danneggiarsi.

o) Non utilizzare l'utensile su piante acquatiche. Non utilizzare l'utensile se le piante sono bagnate d'acqua.

p) Spegnete sempre l'utensile:

- ogni qualvolta si lascia l'utensile incustodito
- prima di eliminare un inceppamento
- prima di interventi di controllo, di pulizia e di manutenzione
- dopo un contatto con un corpo estraneo
- se la macchina inizia a funzionare in modo anomalo
- durante la ricarica.

q) Accertarsi sempre che le feritoie di ventilazione siano libere da accumuli di sporcizia.

r) Prima di interventi di controllo, di pulizia e di manutenzione, spegnete l'utensile e togliete la batteria.

RISCHI RESIDUI

Queste illustrazioni mostrano i rischi principali nell'uso dell'utensile. Leggete attentamente il libretto istruzioni.

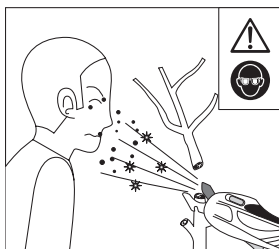

Lancio di materiale verso gli occhi ed il corpo dell'operatore. Indossate occhiali di protezione.

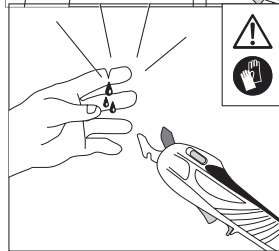

Parti taglienti che provocano ferite. Indossate guanti protettivi e mantenete una distanza di sicurezza dalla zona di taglio e dalle lame.

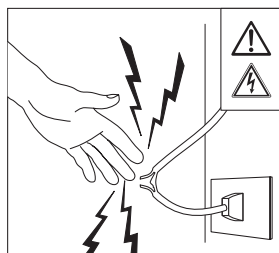



Rischio di scossa elettrica con pericolo di morte. Non toccate le parti in tensione elettrica e mantenete una distanza di sicurezza. Prima di ogni manutenzione scollegate

la spina dalla presa di alimentazione. **Attenzione: controllate sempre che non ci siano cavi elettrici vicino alla zona di lavoro.**

SIMBOLOGIA

Osservate con attenzione la simbologia della fig. B e memorizzate il rispettivo significato. Una corretta interpretazione dei simboli consente un uso più sicuro dell'utensile elettrico.

1. Modello, dati tecnici, numero del lotto di costruzione (le prime 2 cifre indicano l'anno).
2. Attenzione!
3. Leggete con attenzione tutte le istruzioni prima dell'uso.
4. Indossare occhiali di protezione.
5. Pericolo di esplosione.
6. Non utilizzare in caso di pioggia o in ambienti umidi.
7. Pericolo di taglio. Mantenete una distanza di sicurezza dalle lame.
8. Mantenete l'utensile e le batterie lontano da fonti di calore e dal fuoco. Non esporre a temperature superiori a 50°C.
9. Trasformatore di sicurezza (se presente)
10. Solo per uso interno e in ambienti asciutti.
11. Doppio isolamento elettrico.
12. Fusibile di protezione (se presente).
13.  I rifiuti elettrici ed elettronici possono contenere sostanze pericolose per l'ambiente e per la salute umana; non devono pertanto essere smaltiti con quelli domestici ma mediante una raccolta separata negli appositi centri di raccolta o riconsegnati al venditore nel caso di acquisto di uno strumento nuovo analogo. Lo smaltimento abusivo dei rifiuti comporta l'applicazione di sanzioni amministrative.
14.  Smaltimento batterie. Le batterie incluse nello strumento possono essere smaltite assieme ad esso ma devono seguire una procedura separata. Non gettate nel fuoco e non disperdete nell'ambiente le batterie esauste ma consegnatele agli appositi centri per il loro smaltimento. Non smaltire assieme ai rifiuti domestici.

V	Volt
Hz	Hertz
~	corrente alternata
===	corrente continua
A	Ampere
W	Watt
mm	millimetri
°C	gradi centigradi
s	secondi
h	ore
dB	decibel
Li-Ion	Ioni di Litio
+	polo positivo
-	polo negativo

COMPONENTI

Fare riferimento alla fig. A e seguenti, allegate alle presenti istruzioni.

1. Leva di avvio del taglio
2. Pulsante di accensione con spia verde
4. Impugnatura
5. Lama mobile
6. Lama fissa
7. Batteria estraibile
8. Presa di ricarica
9. Spia luminosa stato di carica
10. Caricabatteria
11. Spinotto
12. Pulsanti di sgancio batteria
13. Foro lubrificazione lame
14. Vite fissalama
15. Accessori

INSTALLAZIONE

⚠ ATTENZIONE! La Ditta costruttrice declina ogni responsabilità per gli eventuali danni diretti e/o indiretti causati da un errato allacciamento elettrico.

⚠ ATTENZIONE! Prima di effettuare le seguenti operazioni assicuratevi che l'utensile sia spento e la batteria staccata.

TRASPORTO

Per trasportare l'utensile utilizzate sempre il suo imballo; questo lo preserverà da urti, polvere e umidità che ne possono compromettere il regolare funzionamento.

Durante il trasporto bloccate l'utensile con lame chiuse spgnetelo e staccate la batteria.

MOVIMENTAZIONE

Afferrate l'utensile per l'impugnatura, portatelo al fianco con lama rivolta verso il basso e lontana dal vostro corpo. Dopo l'uso appoggiatelo delicatamente; evitate di appoggiarlo su piani in pendenza o su veicoli agricoli in quanto potrebbe rotolare e cadere.

MESSA IN SERVIZIO

Nel luogo che utilizzerete l'utensile elettrico è opportuno considerare:

- che la zona non sia umida e che agenti atmosferici avversi non siano presenti.
- che attorno sia prevista un'ampia zona operativa libera da impedimenti.
- che vi sia una buona illuminazione.
- che sia utilizzata in vicinanza dell'interruttore generale con differenziale (per il caricabatterie).

-che l'impianto di alimentazione sia dotato di messa a terra conforme alle norme (solo se l'utensile elettrico è di classe I, cioè dotato di spina con cavo di terra).

-che la temperatura ambiente sia compresa tra 10° e 35°C.

-che l'ambiente non sia in atmosfera infiammabile/esplosiva.

Estraete l'utensile ed i componenti e verificate visivamente la loro perfetta integrità; a questo punto procedete ad una accurata pulizia.

CARICA DELLA BATTERIA (fig.C1)

⚠ ATTENZIONE! Prima di utilizzare l'utensile è necessario effettuare una carica completa della batteria.

Inserite lo spinotto (pos.11) nella presa di ricarica (pos.8) che si trova sulla batteria. Inserite ora la spina del caricabatterie in una presa di corrente.

La spia luminosa (pos.9) presente sul caricabatterie indica:

- luce rossa: batteria in fase di carica
- luce verde: batteria carica.

A carica ultimata staccate la spina del caricabatterie e lo spinotto dall'utensile.

La durata della carica per una batteria completamente scarica è indicata nei dati tecnici allegati alle presenti istruzioni.

Per mantenere efficiente la batteria non effettuate cariche o scariche parziali. Scaricate a fondo la batteria e poi ricaricatela completamente.

Eseguite una ricarica completa:

- quando dovete riparla.
- dopo un lungo periodo di utilizzo
- almeno ogni 4 mesi, anche in caso di inutilizzo
- se durante il lavoro notate un calo evidente delle prestazioni.

I fattori che influiscono sulla durata della batteria sono: numero dei cicli di carica/scarica, stress da utilizzo gravoso, mancanza di ricarica, assenza di manutenzione.

⚠ ATTENZIONE! Qualsiasi lesione provocata dall'utensile implica la non ottemperanza alle norme di sicurezza indicate su questo libretto di uso e manutenzione.

INSERIMENTO/DISINSERIMENTO BATTERIA (fig C2)

Inserite la batteria fino all'aggancio delle linguette. Per disinserire la batteria premere sui due pulsanti di sgancio (12) presenti sulla batteria ed estrarla.

AVVIAMENTO E REGOLAZIONE DELL'UTENSILE (fig. D1)

- 1) Premere il pulsante di accensione (2); si dovrebbe illuminare la spia verde.
 - 2) Premere due volte in rapida successione, la leva di avvio del taglio (1), le lame si dovrebbero aprire.
 - 3) Regolare la dimensione del taglio desiderata utilizzando la leva di avvio del taglio 1.
 - Per ridurre l'apertura delle lame come pos.1 mantenere premuta la leva di avvio del taglio fino al primo suono singolo.
 - per riportare le lame a piena apertura pos.2 mantenere premuta la leva di avvio del taglio fino al doppio suono.
- N.B: Eseguire una prova azionando ripetutamente la leva di avvio del taglio in modo da verificare il corretto funzionamento dell'apparecchio. Non dovrebbe emettere rumori anomali.
- 4) Procedere con il taglio azionando e rilasciando la leva di avvio del taglio (1). Regolare l'ampiezza di taglio in funzione del diametro degli steli da potare. Non forzare l'utensile e non utilizzarlo come leva. Selezionando l'apertura di taglio in funzione delle necessità si renderà il lavoro più sicuro e più veloce e si aumenterà la durata della batteria.
 - Per chiudere le lame mantenere premuta la leva di avvio del taglio per circa 6". La forcice emette un primo suono dopo circa 3" ed un secondo dopo circa altri 3".

Dopo un periodo di inattività è necessario riattivare le lame con la procedura indicata sopra.

SPENNIMENTO DELL'UTENSILE

Mantenere premuto per 2" il pulsante di accensione (2) la spia verde di accensione si spegne dopo aver emesso un suono. Togliere la batteria.

ISTRUZIONI D'USO

Dopo aver letto attentamente i capitoli precedenti, seguite scrupolosamente queste istruzioni che vi permetteranno di ottenere il massimo delle prestazioni.

Procedete con calma in modo da prendere familiarità con tutti i comandi; solo dopo aver acquisito una buona esperienza riuscirete a sfruttarne a fondo tutte le potenzialità.

L'operazione di potatura è una operazione molto importante per la vita e la crescita delle piante; questa determinerà la forma estetica della chio-

ma e, nel caso di piante da frutto, ne migliorerà la produzione. Effettuatela nel periodo idoneo e con le modalità che vi suggerirà un esperto in materia.

Con questo utensile è possibile tagliare rami con un diametro massimo ben definito (vedi dati tecnici), purché il legno non sia secco e sia sufficientemente tenero. I legni duri possono bloccare il funzionamento della lama e sollecitare eccessivamente l'utensile, eseguite quindi delle prove per verificare che l'utensile sia idoneo al lavoro che vi accingete a svolgere.

Attenzione! In caso legno eccessivamente duro e di spessore eccessivo la lama penetrerà in parte il materiale riportando poi la lama a piena apertura.

Vi consigliamo di impraticarvi su dei rami già tagliati, in modo poi da operare nel miglior modo possibile sulla vegetazione da potare. Prima di iniziare il lavoro assicuratevi che l'area sia priva di oggetti nascosti come fili elettrici, recinzioni, cavi, tubi d'irrigazione ecc.; allontanate anche gli estranei e gli animali.

Non operate su terreni e scale che offrono poca stabilità e sicurezza. Non salite sull'albero.

Per evitare problemi muscolari derivanti da una postura scorretta, cercate di mantenere diritta la schiena, evitate di piegarvi in avanti, non sbilanciatevi e tenete l'equilibrio. E' vietato l'uso ad una altezza superiore alle vostre spalle, in quanto è possibile che l'utensile vi sfugga di mano e vi cada addosso in viso; oltre a questo potenziale pericolo eseguite il lavoro con più fatica per tenere il braccio verso l'alto e i rami tagliati cadranno su di voi.

⚠ ATTENZIONE! NON TOCCATE LE LAME PER NESSUN MOTIVO! (fig. D2, D3)

Afferrate saldamente l'utensile sull'impugnatura; posizionatevi davanti a voi con le lame rivolte in avanti verso la vegetazione. **Allontanate la mano libera dalla zona di taglio, deve essere ad almeno 15cm dalla zona di taglio**, individuate il punto esatto di troncatura ed eseguite il taglio; se dovete togliere i rami tagliati utilizzando la mano libera, allora spostate momentaneamente a lato l'utensile.

Non infilare le lame nel terreno per tagliare le radici perché tale operazione danneggerà le lame. A fine lavoro chiudete le lame e spegnete l'utensile seguendo le procedure indicate.

MANUTENZIONE

ATTENZIONE! Prima di effettuare le seguenti operazioni chiudete le lame, spegnete la macchina e staccate la batteria

ATTENZIONE! Non manomettete o tentate di riparare l'utensile elettrico.

ATTENZIONE! Proteggete le mani con i guanti.

ATTENZIONE! Le lame sono affilate, potrebbero provocare ferite anche da ferme.

La durata e il costo d'esercizio dipendono anche da una costante e scrupolosa manutenzione. Pulite regolarmente ed abbiate cura del vostro utensile elettrico, vi garantirete una perfetta efficienza ed una lunga durata dello stesso.

- Rimuovete eventuali corpi estranei dalle feritoie di ventilazione e con uno straccio eliminate la polvere depositata sull'utensile.
- Non spruzzate o bagnate d'acqua l'utensile elettrico, pericolo di infiltrazioni interne.
- Non usate infiammabili, detergenti o solventi vari.
- Le parti in plastica sono aggredibili da agenti chimici.

Lame:

- Rimuovere i residui di taglio dalle lame con un pennello o una spazzola non metallica
- Lubrificare nella zona di scorrimento con olio per componenti meccanici e, per lavori prolungati, periodicamente anche durante l'uso. Inserite anche un pò di olio nel foro per lubrificazione (fig. A 13).
- Non pulire con acqua
- Durante la pulizia verificare lo stato dei taglienti.

Una lama rovinata o poco affilata determina una cattiva qualità del taglio e un eccessivo sforzo dell'utensile per effettuarlo.

In questo caso potrebbe essere necessario sostituire la lama.

Se possibile rivolgetevi ad un centro di assistenza autorizzato (soluzione consigliata), altrimenti seguite le istruzioni fornite di seguito.

SOSTITUZIONE LAME (fig E)

⚠ ATTENZIONE! Prima di effettuare le seguenti operazioni assicuratevi che l'utensile sia spento e la batteria staccata.

⚠ ATTENZIONE! Il montaggio della lama deve essere eseguito a perfetta regola d'arte. Un montaggio errato genera pericoli.

Prima di procedere osservate attentamente i componenti dell'utensile e la fig.E. Se non avete dimestichezza con la manipolazione e l'assemblaggio di componenti meccanici, vi consigliamo di rivolgervi ad un centro assistenza autorizzato.

- 1 Togliere il coperchio di protezione del riduttore svitandone le due viti di fissaggio.
 - 2 Svitare la vite di bloccaggio contrasto/regolazione tramite chiave a brugola.
 - 3 Svitare il dado di fissaggio della lama.
 - 4 Togliere il fulcro della lama.
 - 5 Togliere la leva dentata e la lama di taglio.
 - 6 Togliere la lama di contrasto.
 - 7 Montare la nuova lama di contrasto e avvitare senza bloccare la vite di bloccaggio contrasto/regolazione tramite chiave a brugola.
 - 8 Rimontare la leva dentata la lama di taglio e il fulcro avendo cura di lubrificare le parti di scorrimento.
 - 9 Avvitare il dado di fissaggio della lama avendo cura di non stringerlo troppo. La lama dovrebbe mantenere lo scorrimento radiale senza avere giochi sul suo asse. Un gioco eccessivo riduce la qualità di taglio, il dado fissato in modo eccessivo impedisce lo scorrimento della lama.
 - 10 Fissare la vite di bloccaggio contrasto/regolazione tramite chiave a brugola.
 - 11 Rimontare il coperchio di protezione.
 - 12 Avvitare le due viti di fissaggio senza esercitare una coppia eccessiva.
- L'apertura delle lame dovrebbe regolarsi automaticamente. Prima dell'uso verificare il funzionamento dell'utensile per almeno 10 volte a vuoto.

IMMAGAZZINAMENTO

Effettuate una accurata pulizia di tutto l'utensile e sue parti accessorie (vedi paragrafo Manutenzione); utilizzate l'imballo originale per proteggerlo.

Se prevedete di non usare la utensile per un lungo periodo, effettuate una ricarica della batteria. Riponete l'utensile lontano dalla portata dei bambini, in posizione stabile e sicura. Il luogo dovrà essere asciutto, privo da polveri, temperato e **protetto dai raggi solari diretti.**

Al locale di rimessaggio non devono avere accesso i bambini e gli estranei.

SMALTIMENTO

Per la salvaguardia ambientale procedete secondo le leggi vigenti del Paese in cui vi trovate. Rivolgetevi alle autorità competenti per maggiori notizie in merito.

Quando l'utensile non è più utilizzabile né riparabile, consegnatelo con l'imballo ad un punto di raccolta per il riciclaggio.

 I rifiuti elettrici ed elettronici possono contenere sostanze pericolose per l'ambiente e la salute umana; non devono pertanto essere smaltiti con quelli domestici ma mediante una raccolta separata negli appositi centri di raccolta o riconsegnati al venditore nel caso di acquisto di un utensile nuovo analogo. Lo smaltimento abusivo dei rifiuti comporta l'applicazione di sanzioni amministrative.

 Smaltimento batterie. Le batterie incluse nell'utensile possono essere smaltite assieme ad esso ma devono seguire una procedura separata. Non gettate nel fuoco e non disperdete nell'ambiente le batterie esauste ma consegnatele agli appositi centri per il loro smaltimento. Non smaltire assieme ai rifiuti domestici.

GARANZIA

Il prodotto è tutelato a norma di legge contro non conformità rispetto alle caratteristiche dichiarate purché sia stato utilizzato esclusivamente nel modo descritto dalle istruzioni, non sia stato manomesso in alcun modo, sia stato conservato correttamente, sia stato riparato da tecnici autorizzati e, ove previsto, siano stati utilizzati solo ricambi originali.

In caso di utilizzo industriale o professionale oppure in caso di impiego simile la garanzia ha validità di 12 mesi.

Per emettere una richiesta di intervento in garanzia è necessario presentare la prova di acquisto al rivenditore o ad centro assistenza autorizzato.

PROBLEMI, CAUSE E RIMEDI

PROBLEMA	CAUSE	RIMEDI
L'utensile elettrico non si avvia	Procedura di avvio errata	Applicare la corretta procedura
	Batteria scarica	Effettuare una ricarica completa alla batteria
	La batteria è surriscaldata ed è intervenuta la protezione interna	Attendere che la batteria si raffreddi
	Utensile elettrico o batteria guasti	Rivolgetevi ad un centro di assistenza autorizzato
La batteria non si ricarica	Caricabatterie non pronto per la ricarica	Osservate se la spia luminosa è accesa. Inserire la spina nella presa di alimentazione elettrica.
	Caricabatterie o batteria guasti	Rivolgetevi ad un centro di assistenza autorizzato
L'utensile si arresta durante l'uso	Batteria scarica	Effettuare una ricarica completa alla batteria
	La batteria è surriscaldata ed è intervenuta la protezione interna	Attendere che la batteria si raffreddi
L'utensile taglia con difficoltà	Residui di taglio nelle lame	Effettuare una accurata pulizia e lubrificazione
	Lama mobile senza tagliente	Sostituire la lama mobile

⚠ ATTENZIONE! Se dopo aver eseguito gli interventi sopra descritti l'utensile elettrico non funziona correttamente o in caso di anomalie diverse da quelle indicate, portatelo presso un centro di assistenza autorizzato esibendo la prova di acquisto e richiedendo ricambi originali. Fate sempre riferimento alle informazioni riportate sull'etichetta dati tecnici.

DATI TECNICI

1. Utensile

- a. Tensione
- b. Capacità di taglio
- c. Pressione acustica LpA
- d. Potenza acustica LwA
- e. Vibrazioni

2. Caricabatteria

- a. Tensione e frequenza nominale
- b. Tensione in uscita
- c. Corrente media in uscita
- d. Tempo di ricarica
- e. Classe di isolamento

3. Batteria Li-Ion

- a. Tensione di alimentazione
- b. Capacità nominale

TECHNICAL DATA

1. Tool

- a. Voltage
- b. Cut capacity
- c. Acoustic pressure LpA
- d. Acoustic power LwA
- e. Vibrations

2. Battery charger

- a. Voltage and nominal frequency
- b. Output tension
- c. Average output current
- d. Charging time
- e. Insulation class

3. Battery Li-Ion

- a. Power supply voltage
- b. Nominal capacity

1	a	14,8 V \equiv
	b	\varnothing 22mm (legno tenero)
	c	<70 dB(A) K=3
	d	79,5dB(A) K=3
	e	1,3 m/s ² K=1,5
2	a	100-240V ~ 50Hz
	b	16,8 V \equiv
	c	1000 mA
	d	~2 h
	e	II
3	a	14,8 V \equiv
	b	1,5 Ah

DICHIARAZIONE DI CONFORMITA'

La ditta indicata in etichetta dichiara sotto la propria responsabilità che il prodotto ivi citato è conforme ai requisiti essenziali di sicurezza e salute contenuti nelle seguenti direttive europee: 2006/42/CE, 2014/30/CE, 2014/35/CE, 2011/65/CE

DECLARATION OF CONFORMITY

The firm indicated on the label declares, under its own responsibility, that the product cited there complies with the essential health and safety requirements contained in the following European directives: 2006/42/EC, 2014/30/EC, 2014/35/EC, 2011/65/EC

Persona autorizzata a costituire il fascicolo tecnico presso:

The person authorized to compile the technical file is in:

Valex SpA
Via Lago Maggiore, 24
36015 Schio (VI) - Italy

Schio, 05.2021

Un procuratore - Attorney
SMIDERLE STEFANO

