



F552505
13.10.2023

I Trapano pneumatico

DATI TECNICI

- 1 Alimentazione
- 2 Giri al minuto
- 3 Pressione di esercizio e massima
- 4 Consumo aria medio
- 5 Attacco aria
- 6 Capacità mandrino
- 7 Livello di pressione acustica LpA
- 8 Livello di potenza acustica LwA
- 9 Livello delle vibrazioni
- 10 Lubrificante

1	aria compressa lubrificata
2	2100min ⁻¹
3	6,2bar
4	230l/min
5	G1/4"
6	1 - 10mm
7	92,5dB(A) k=3
8	101,5dB(A) k=3
9	3,5m/s ² k=1,5
10	olio minerale molto fluido, con additivi anticorrosione e antiusura, viscosità 1,7-3,3E/50°

DICHIARAZIONE DI CONFORMITA'

La ditta indicata in etichetta dichiara sotto la propria responsabilità che il prodotto ivi citato è conforme ai requisiti essenziali di sicurezza e salute contenuti nelle seguenti direttive europee: 2006/42/CE

DECLARATION OF CONFORMITY

The firm indicated on the label declares, under its own responsibility, that the product cited there complies with the essential health and safety requirements contained in the following European directives: 2006/42/EC

DÉCLARATION DE CONFORMITÉ

La Société indiquée sur l'étiquette déclare sous sa responsabilité que le produit concerné est conforme aux exigences essentielles de sécurité et santé prescrites par les directives européennes suivantes: 2006/42/CE

DECLARACIÓN DE CONFORMIDAD

La empresa indicada en la etiqueta declara bajo su propia responsabilidad que el producto mencionado se encuentra conforme a los requisitos esenciales de seguridad y salud establecidos por las siguientes directivas europeas: 2006/42/CE

ΔΗΛΩΣΗ ΣΥΜΜΟΡΦΩΣΗΣ

Η εταιρία που αναφέρεται στην ετικέτα δηλώνει υπεύθυνα ότι το προϊόν που αναφέρεται εδώ είναι σύμφωνο με τις βασικές προδιαγραφές ασφαλείας και υγείας που περιέχονται στις ακόλουθες ευρωπαϊκές οδηγίες: 2006/42/ΕΚ

Persona autorizzata a costituire il fascicolo tecnico presso/ The person authorized to compile the technical file is in

Valex SpA - Via Lago Maggiore 24
36015 Schio (VI) - Italy

Schio, 10.2023

Un procuratore - Attorney - Un fondé de pouvoir - Un procurador - Ο πληρεξούσιος

SMIDERLE STEFANO

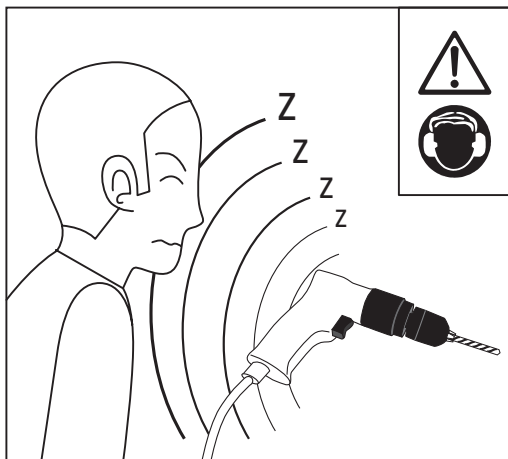
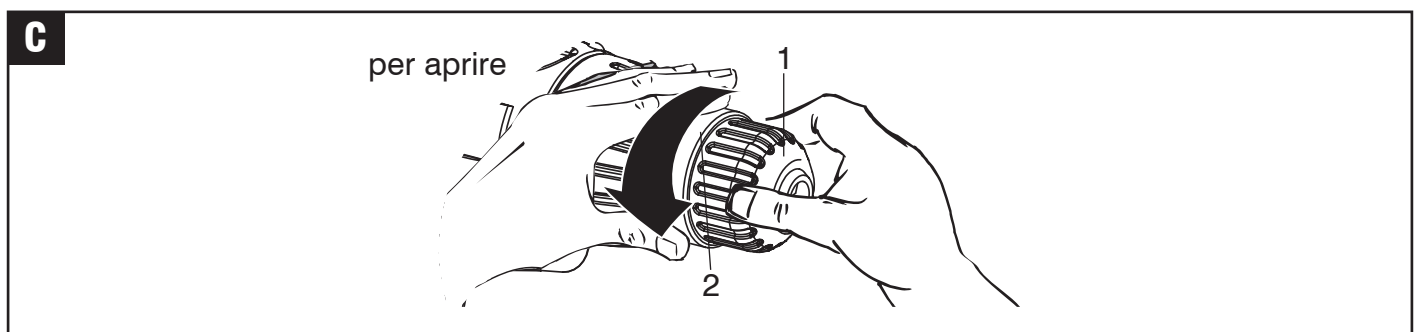
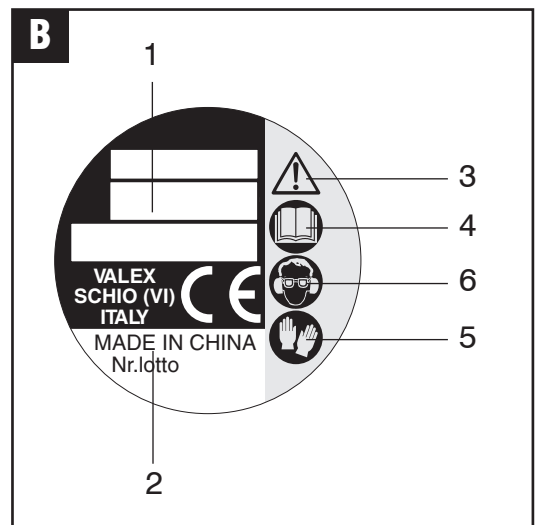
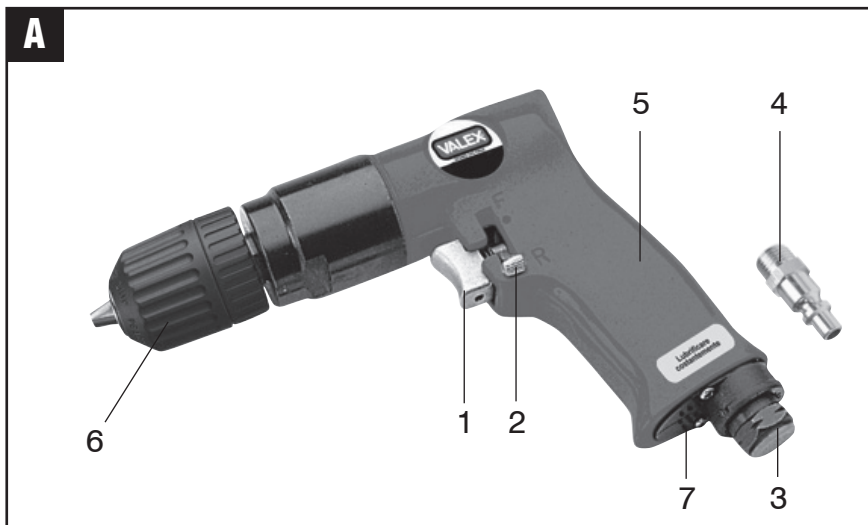

Rumore elevato generato durante la foratura. Indossate cuffie a protezione dell'udito.

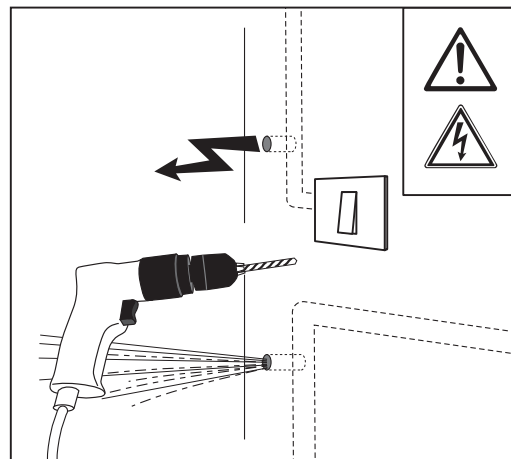

Rischio di folgorazione o esplosione a causa di forature di canalette elettriche o tubazioni con fluidi in pressione (acqua, gas...). Utilizzare un rilevatore di parti metalliche nascoste.

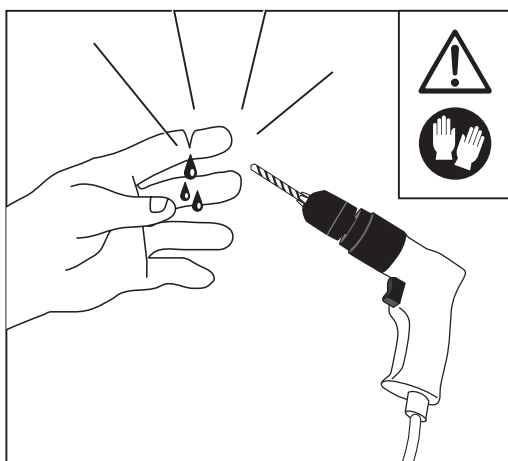

Pericolo di taglio e abrasione. Mantenete una distanza di sicurezza dalla zona di lavoro, dall'abrasivo e non toccate le parti in movimento. Indossate guanti di protezione.

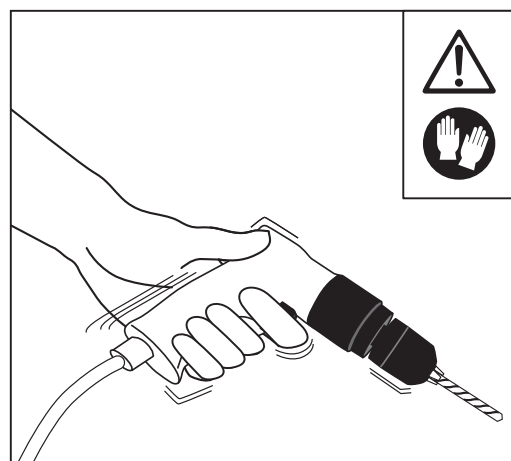

Pericolo di vibrazioni elevate. Indossate i guanti antivibrazione. Effettuate delle pause di riposo durante la lavorazione.